

Boogy 2



DE

EN

FR

IT

ES

NL

PL

CZ

SK

Vielen Dank, dass Sie sich für unseren Boogy 2 entschieden haben. Wenn Sie Hilfe zu diesem Produkt benötigen, wenden Sie sich bitte an unseren Kundendienst.

WARNHINWEISE

- **WICHTIG — BITTE SORGFÄLTIG LESEN UND FÜR SPÄTERES NACHLESEN UNBEDINGT AUFBEWAHREN.**
- **WARNUNG:** Verwenden Sie immer den Schrittgurt in Kombination mit dem Beckengurt. Wir empfehlen, dass zusätzlich auch der Schultergurt verwendet wird.
- **WARNUNG:** Stellen Sie vor der Benutzung sicher, dass alle Verschlussteile verriegelt sind.
- **WARNUNG:** Lassen Sie Ihr Kind nicht mit diesem Produkt spielen.
- **WARNUNG:** Stellen Sie vor der Benutzung sicher, dass die Kinderwagen und Sitzhaltevorrückungen korrekt verriegelt sind.
- Das Produkt muss von einem Erwachsenen montiert werden.
- Verwenden Sie den Kinderwagen nur für Kinder unter 22 kg. Anderenfalls kann der Kinderwagen beschädigt werden.
- Legen Sie nie mehr als 3 kg in den Aufbewahrungskorb, damit der Kinderwagen nicht instabil wird.
- Lassen Sie Ihr Kind niemals unbeaufsichtigt zurück. Behalten Sie Ihr Kind immer in Sichtweite.
- Verwenden Sie den Kinderwagen nur mit einem Kind. Legen Sie nie Taschen, Einkaufstüten, Pakete oder Zubehörteile auf den Handgriff oder das Dach.
- Überladung, falsches Zusammenklappen oder die Verwendung von Teilen anderer Hersteller kann die Sicherheit des Kinderwagens beeinträchtigen oder ihn beschädigen.
- Sämtliche an der der Rückseite der Rückenlehne, des Schiebegriffs oder seitlich am Wagen angebrachte Lasten beeinträchtigen die Standsicherheit des Wagens.
- Verwenden Sie den Kinderwagen nie mit Zubehörteilen anderer Hersteller.
- Lesen Sie alle Hinweise in dieser Anleitung, bevor Sie dieses Produkt verwenden. Bewahren Sie die Anleitung für eine spätere Bezugnahme auf. Eine Nichtbeachtung dieser Warnungen und Anweisungen könnte zu schweren Verletzungen oder zum Tode führen.
- Die Sicherheitsgurte und das Rückhaltesystem müssen korrekt verwendet werden.
- Verwenden Sie immer die Sitzgurte, um schwere Verletzungen durch Herausfallen oder -gleiten zu verhindern.
- Achten Sie darauf, dass Ihr Kind nicht mit Teilen in Berührung kommt, die sich bewegen, wenn Sie den

Kinderwagen einstellen.

- Das Kind kann in die Öffnungen der Beine rutschen und sich strangulieren, wenn das Gurtsystem nicht verwendet wird.
- Benutzen Sie mit dem Kinderwagen keine Treppen oder Rolltreppen.
- Halten Sie sich von heißen Objekten, Flüssigkeiten und elektronischen Geräten fern.
- Erlauben Sie Ihrem Kind nicht, auf dem Kinderwagen zu klettern oder mit dem Kopf nach vorne hängend in diesem zu sitzen.
- Stellen Sie den Kinderwagen nicht auf Straßen oder abschüssigen bzw. anderweitig gefährlichen Bereichen ab.
- Vergewissern Sie sich, dass alle mechanischen Teile arretiert sind, bevor Sie den Kinderwagen verwenden.
- Um eine Strangulation zu vermeiden, legen Sie keine Gegenstände mit einem Band um den Nacken Ihres Kindes. Entfernen Sie die Bänder von diesen Gegenständen oder fixieren Sie sie auf andere Weise.
- Legen Sie nichts auf den Handgriff, damit der Kinderwagen nicht kippt.
- Heben Sie den Kinderwagen nicht an, während Ihr Kind darin sitzt.
- Verwenden Sie den Aufbewahrungskorb nicht als Ablageplatz für Ihr Kind.
- Lassen Sie Ihr Kind nicht auf den Kinderwagen klettern, da er sonst kippen könnte. Heben Sie Ihr Kind immer in den oder aus dem Kinderwagen.
- Klappen Sie den Kinderwagen immer vorsichtig auseinander oder zusammen, damit nichts eingeklemmt werden kann.
- Achten Sie darauf, dass der Kinderwagen komplett zusammen- oder ausgeklappt ist, bevor Sie Ihr Kind in dessen Nähe lassen.
- Prüfen Sie zur Sicherheit Ihres Kindes, dass alle Teile zusammengebaut und fixiert sind, bevor Sie den Kinderwagen benutzen.
- Halten Sie Ihr Kind vom Verdeck fern, damit es sich nicht darin verfangen kann.
- Aktivieren Sie immer die Bremsen, wenn Sie den Kinderwagen abstellen.
- Verwenden Sie den Kinderwagen nicht, wenn er beschädigt ist.
- Der Kinderwagen darf nur mit Schrittgeschwindigkeit verwendet werden.

- Um Erstickungsgefahr zu vermeiden, entfernen Sie Plastikbeutel und die Verpackungsmaterialien, bevor Sie dieses Produkt verwenden. Plastikbeutel und Verpackungsmaterialien sollten von Babys und Kindern generell ferngehalten werden.
- Dieses Produkt ist nicht zum Joggen oder Skaten geeignet.
- Nutzen Sie die Feststellbremse, wenn Sie das Kind hineinlegen oder herausnehmen.
- Bei Autokindersitzen, die in Verbindung mit einem Fahrgestell verwendet werden, ersetzt dieser Wagen weder eine Wiege noch ein Kinderbett. Sollte Ihr Kind Schlaf benötigen, sollte es dafür in einen geeigneten Kinderwagenaufsatz, eine geeignete Wiege oder ein geeignetes Bett gelegt werden.
- Der Kinderwagen sollte regelmäßig auf Beschädigungen und Abnutzungserscheinungen geprüft werden.
- Lassen Sie andere Kinder nicht unbeaufsichtigt in der Nähe des Buggys spielen.
- Alle Zeichnungen und Bilder in dieser Bedienungsanleitung können vom gelieferten Buggy abweichen und dienen lediglich zur Veranschaulichung und Erklärung von Funktionen.
- Der Buggy eignet sich für Kinder ab Geburt bis zu einem maximalen Körpergewicht von 22 kg oder 4 Jahren, je nachdem was zuerst eintritt.
- Die höchstzulässige Last beträgt somit maximal 22 kg auf der Sitzfläche und 3 kg im Einkaufskorb.
- Geprüft nach EN 1888-1:2018+A1:2022 & EN 1888-2:2018

PFLEGEHINWEISE

- Das Reinigen und Warten des Buggys ist eine Aufgabe, die nur von Erwachsenen ausgeführt werden darf.
- Der Bezug ist nicht abziehbar. Reinigen Sie die Stoffteile mit einem feuchten Schwamm und einem Neutralreiniger. Bitte beachten Sie die Angaben auf dem Pflegeetikett.
- Reinigen Sie das Gestell nur mit handelsüblicher Seife und warmem Wasser. Nicht bleichen oder mit Reinigungsmitteln bearbeiten.
- Untersuchen Sie Ihren Buggy regelmäßig auf lockere Schrauben, abgenutzte Teile, verschlissene Materialien oder aufgerissene Nähte. Ersetzen oder reparieren Sie die Teile, falls erforderlich. Ersatzteile (z.B. Räder) können über Ihren Händler oder direkt im Webshop von Osann, ggf. auf Anfrage, nachbestellt werden und selbstständig ausgetauscht werden.
- Bei übermäßiger Sonnenbestrahlung oder Hitze einwirkung können Teile verblassen oder sich ver-

formen.

- Ist der Kinderwagen nass geworden, öffnen Sie das Verdeck und lassen Sie ihn komplett trocknen, bevor Sie ihn verstauen.
- Bei quietschenden Rädern tragen Sie ein leichtes Öl auf (z. B. Silikonspray, Rostschutzöl oder Nähmaschinenöl). Es ist dabei wichtig, dass das Öl in die Achse und die Radverbindung gelangt.
- Gehen Sie mit Ihrem Kinderwagen am Strand spazieren, müssen Sie ihn hiernach komplett reinigen, um Sand und Salz aus der Mechanik und den Radverbindungen zu entfernen.

INSTANDHALTUNG

Überprüfen Sie regelmäßig den Zustand des Produkts auf mögliche Schäden. Im Schadensfall nicht verwenden und außerhalb der Reichweite von Kindern aufbewahren.

Ersatzteile (z.B. Räder) können über Ihren Händler oder direkt im Webshop von Osann (www.osann.de), ggf. auf Anfrage via Email, nachbestellt werden.

Bei Problemen wenden Sie sich bitte an den Osann Kundendienst unter +49(0)7731/970077 oder via Email unter info@osann.de.

GARANTIE

Informationen über die Garantie können Sie auf unserer Webseite osann.de finden.

Teileübersicht



Klappmechanismus mit integrierter Transportsicherung:

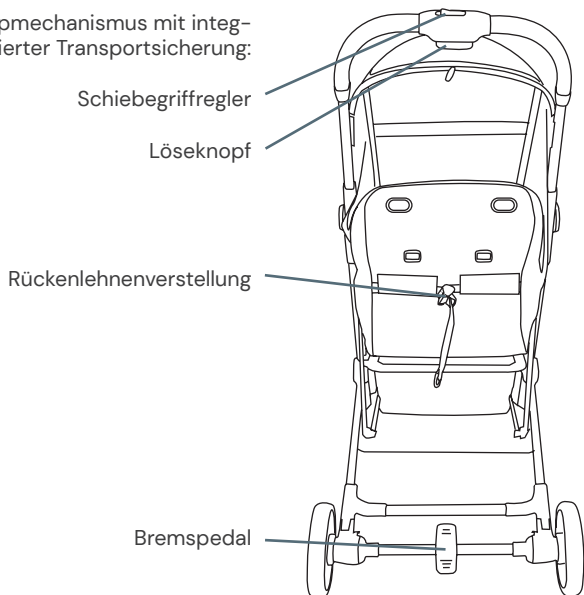

Aufklappen des Buggys

- Der Buggy wird bereits teilmontiert im Karton geliefert. Lediglich die Räder sowie der Schutzbügel werden von Ihrer Seite aus montiert.
- Der Buggy hat im zusammengeklappten Zustand eine integrierte Transportsicherung, die den Wagen davon abhält, während des Tragens aufzuklappen.
- Zum Aufklappen des Buggys schieben Sie am Griff zunächst den Schiebegriffregler (1) nach links und halten dann den Löseknopf (2) gedrückt.
- Jetzt können Sie den Buggy mit einer Schwingbewegung aufklappen, bis dieser hörbar einrastet.
- Stellen Sie das Gestell auf den Boden und vergewissern Sie sich, dass der Buggy vollständig eingerastet ist.

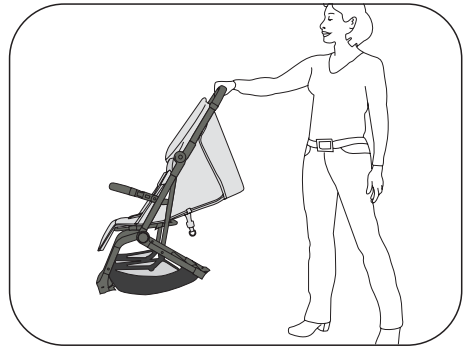
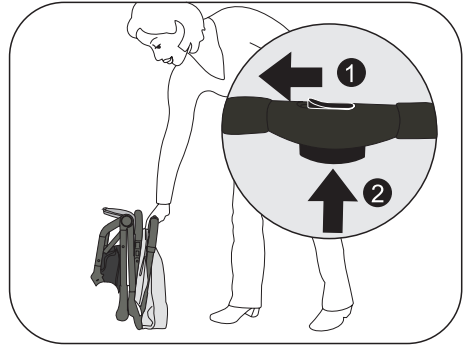

Schutzbügel

- Stecken Sie den Schutzbügel in seine vorgesehene Vorrichtung am Gestell, bis dieser vollständig eingerastet ist.
- Der Schutzbügel kann für ein erleichtertes Einsetzen des Kindes nur einseitig geöffnet und zur Seite weggeklappt werden. Hierzu drücken Sie den Knopf auf der entsprechenden Seite am Schutzbügel.
- Durch Drücken der Knöpfe auf beiden Seiten kann der Schutzbügel vollständig entfernt werden.

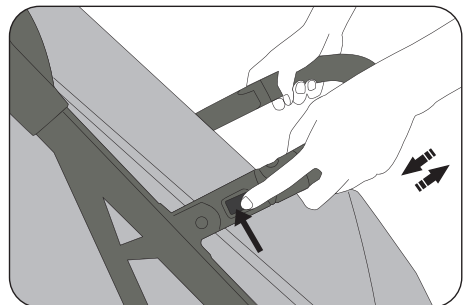

Montage Vorderräder & Hinterräder

- Stecken Sie die Vorderräder in die Vorderachse, bis ein Klicken zu hören ist. Prüfen Sie, ob die Vorderräder vollständig eingerastet sind.
- Um die Vorderräder wieder zu demontieren, drücken Sie den kleinen Metallknopf (a) seitlich an der Vorderachse und ziehen Sie die Räder aus der Achse heraus.
- Stecken Sie die Hinterräder in die Hinterachse, bis ein Klicken zu hören ist. Prüfen Sie, ob die Hinterräder vollständig eingerastet sind.
- Um die Hinterräder wieder zu demontieren, ziehen Sie den Metallhebel (b) an der Oberseite der jeweiligen Hinterachse nach oben und ziehen Sie die Räder aus der Achse heraus.

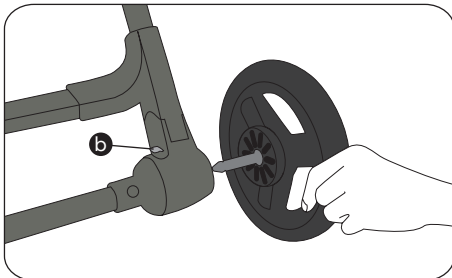
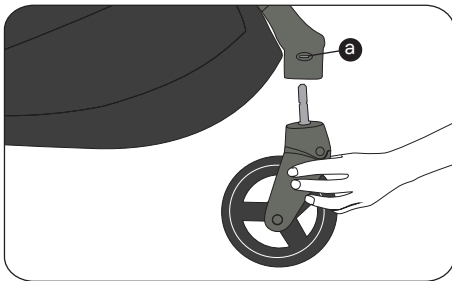

Bremse

- Durch Drücken des Bremspedals nach unten wird die Bremse aktiviert.
- Drücken Sie das Bremspedal wieder nach oben, wird die Bremse gelöst und Sie können weiterfahren.

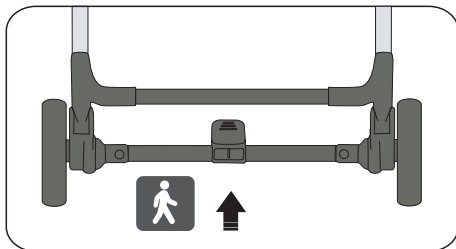
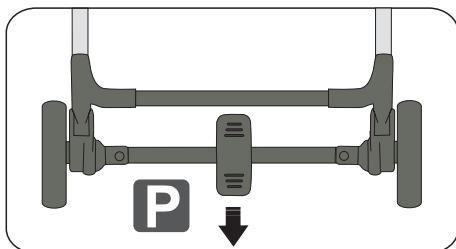

Zusammenklappen des Buggys

- Zum Zusammenklappen des Buggys schieben Sie am Griff zunächst den Schiebegriffegler (1) nach links und halten dann den Löseknopf (2) gedrückt.
- Jetzt können Sie den Buggy mit Druckbewegung nach vorne in Richtung Boden zusammenklappen.
- Der Buggy hat im zusammengeklappten Zustand eine integrierte Transportsicherung, die den Wagen davon abhält, während des Tragens aufzuklappen. Vergewissern Sie sich vor dem Hochheben, dass der Buggy vollständig zusammengeklappt ist und von der integrierten Transportsicherung gehalten wird.
- Je nach Ausstattungsvariante besitzt der Buggy einen Tragegurt, der Ihnen den Transport erleichtern soll.

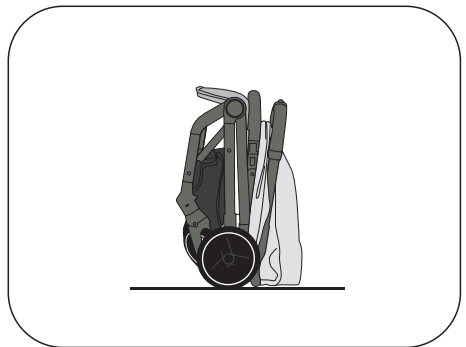
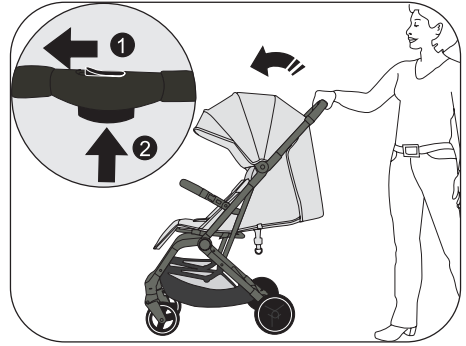

5-Punkt-Gurtsystem

- Das Gurtsystem ist sowohl im Schulter- als auch im Beckenbereich über die einzelnen Schnallen am Gurt individuell einstellbar. Zusätzlich gibt es zwei Höheneinstellungen. Um die Schultergurte in die niedrigere Position zu bringen, fädeln Sie diese bitte durch die vernähten Schlaufen hindurch.
- **WICHTIG:** Babys und Kleinkinder unter sechs Monaten: Nutzen Sie bitte die niedrigste Höheneinstellung und fädeln Sie die seitlichen Beckengurte durch die Schlaufen im Beckenbereich hindurch.
- Zum Öffnen des Gurtes drücken Sie den Knopf in der Mitte des Gurtschlusses.
- Zum Schließen des Gurtsystems führen Sie pro Seite die Gurtschnallen des Schultergurtes und des Beckengurtes zusammen in das Gurtschloss ein, bis diese hörbar einrasten.

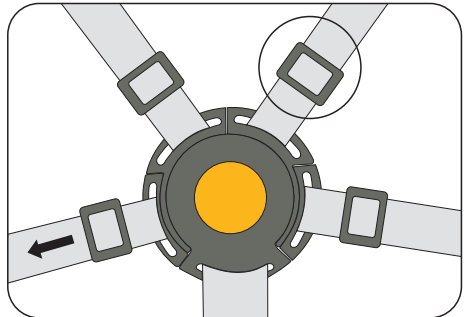
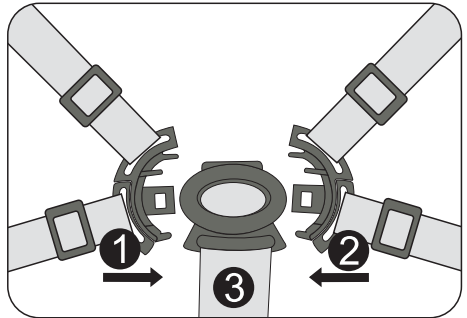
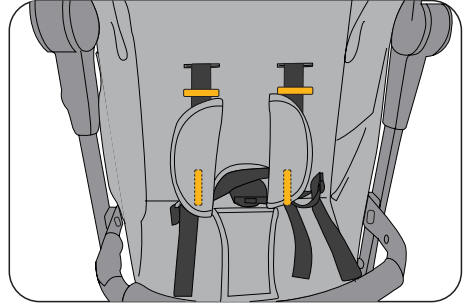

Beinstütze

- Die Beinstütze kann nach Bedarf hoch- oder runtergeklappt werden.
- Durch nach vorne ziehen der Metallstange an der Unterseite der Beinstütze kann diese nach oben verstellt werden.



Rückenlehne

- Die Rückenlehne kann von einer aufrechten Sitzposition in eine Liegeposition individuell mit dem Zugband eingestellt werden.
- Drücken Sie den mittleren Knopf mit zwei Fingern zusammen (1) und ziehen Sie am Gurtband (2), bis die gewünschte Position eingestellt ist.

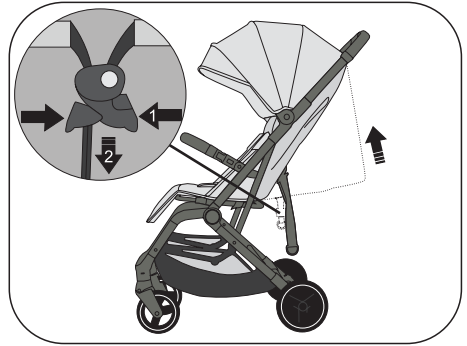

Travel System mit Adapter & Babyschale

- **Hinweis: Die Adapter sowie die Babyschale sind nicht im Lieferumfang enthalten. Diese können als Zubehör erworben werden.**
- Hinweis: Die Adapter sind für sämtliche auf dem Markt erhältliche Babyschalen geeignet. Eine Auflistung können Sie in unserem Osann Webshop einsehen.
- Entfernen Sie zunächst den Schutzbügel.
- Befestigen Sie die Adapter vorsichtig am Gestell, sodass die rundliche Aussparung am Adapter um den Knauf am Gestell positioniert und somit die korrekte Position des Adapters garantiert ist.
- Montieren Sie nun Ihre Babyschale auf die Adapter und prüfen Sie auch hier zur Sicherheit, ob diese korrekt auf den Adaptern eingerastet ist. Je nach Babyschalen-Modell muss ein separater Feststellmechanismus ausgelöst werden. Prüfen Sie ggf. die Bedienungsanleitung Ihrer Babyschale. Bei weiteren Modellen ist bereits beim Einrasten der Babyschale auf den Adaptern ein Klicken zu hören.
- Zur Abnahme der Babyschale von den Adaptern lesen Sie bitte ebenfalls in der Bedienungsanleitung Ihrer Babyschale nach.
- Um die Adapter vom Gestell zu nehmen, drücken Sie diese vorsichtig von Innen nach Außen weg.

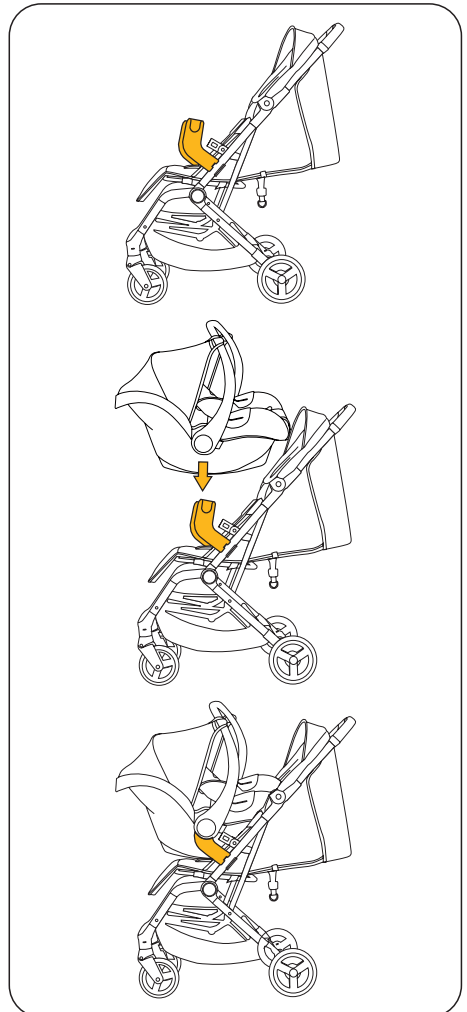

Thank you for choosing our Boogy 2. If you need help with this product, please contact our customer service.

WARNING

- **IMPORTANT – PLEASE READ CAREFULLY AND KEEP FOR FUTURE REFERENCE.**
- **WARNING:** Always use the crotch strap in combination with the lap belt. We also recommend using the shoulder belt too.
- **WARNING:** Ensure that all locking parts are locked before use.
- **WARNING:** Do not allow your child to play with this product.
- **WARNING:** Before use, ensure that the pushchair and seat retaining devices are correctly locked.
- The product must be assembled by an adult.
- Use the pushchair only for children who weigh under 22 kg. Otherwise, the pushchair may be damaged.
- Never place more than 3 kg in the storage basket to prevent the pushchair from becoming unstable.
- Do not leave your child unsupervised at any time. Always keep your child in sight.
- Use the pushchair with only one child. Never place bags, shopping bags, packages or accessory parts on the handle or on the cover.
- Overloading, incorrect folding or the use of parts from other manufacturers can impair the safety of the pushchair or damage it.
- All loads attached to the back of the backrest, the push handle or to the side of the trolley impair the stability of the trolley.
- Never use the pushchair with accessories from other manufacturers.
- Read all the information in this manual before using this product. Retain the manual so you can refer to it at a later date. Failure to follow these warnings and instructions could result in serious injury or death.
- The safety belts and the restraining device must be used correctly.
- Always use the seat belts to prevent serious injuries caused by falling or sliding out.
- Ensure that your child does not come into contact with moving parts when you set up the pushchair.
- If the belt system is not used, the child may slip into the leg openings and be strangled.
- Do not use the pushchair on stairs or escalators.
- Stay away from hot objects, liquids and electronic devices.
- Do not allow your child to climb on the pushchair or sit in it with their head hanging forwards.
- Do not park the pushchair on roads or sloping or otherwise dangerous areas.
- Ensure that all mechanical parts are locked before using the pushchair.
- To avoid strangulation, do not place any objects with a strap around your child's neck. Remove the bands from such objects or secure them in another way.
- Do not place anything on the handle to prevent the pushchair from tipping over.
- Do not lift the pushchair while your child is sitting in it.
- Do not use the storage basket as a storage place for your child.
- Do not allow your child to climb onto the pushchair, as this may cause it to tip over. Always lift your child into or out of the pushchair.
- Always be careful when folding up or unfolding the pushchair to ensure that nothing gets stuck in it.
- Make sure that the pushchair is fully folded or unfolded before leaving your child near it.
- To ensure your child's safety, check that all parts have been assembled and secured before using the pushchair.
- Keep your child away from the canopy so that they cannot get caught in it.
- Always activate the brakes when parking the pushchair.
- Do not use the pushchair if it is damaged.
- The pushchair may be used only at walking pace.

- To avoid the risk of suffocation, remove plastic bags and packaging materials before using this product. Plastic bags and packaging materials should generally be kept away from babies and children.
- This product is not suitable for jogging or skating.
- Use the parking brake when you put the child in or take them out.
- In the case of child car seats used in conjunction with a chassis, this trolley does not replace either a cradle or a cot. If your child needs to sleep, they should be placed in a suitable pushchair seat, cradle or bed.
- The pushchair should be checked regularly for damage and signs of wear and tear.
- Never let other children play unsupervised near the buggy.
- All drawings and pictures in these operating instructions may differ from the buggy supplied and are only intended to illustrate and explain functions.
- The buggy is suitable for children from birth up to a maximum body weight of 22 kg or 4 years, whichever comes first.
- The maximum permissible load is, therefore, 22 kg on the seat and 3 kg in the shopping basket.
- Tested in accordance with EN 1888-1:2018+A1:2022 & EN 1888-2:2018

CARE INSTRUCTIONS

- Cleaning and maintenance of the buggy must be carried out only by adults.
- The covering is not removable. Clean fabric parts with a damp sponge and a neutral cleaning product. Please take note of the information on the care label.
- Only clean the frame with commercially available soap and warm water. Do not bleach or clean with any other cleaning products.
- Check your buggy regularly for loose screws, worn parts, worn materials or torn seams. Replace or repair the parts if necessary. Spare parts (e.g. wheels) can be reordered via your dealer or directly in the Osann web shop, if necessary on request, and can be replaced independently.
- In the event of excessive exposure to sun or heat, parts may fade or become deformed.
- If the pushchair gets wet, open the canopy and allow it to dry completely before storing it away.
- If the wheels squeak, apply a light oil (e.g. silicone spray, anti-rust oil, or sewing machine oil). It is important that the oil penetrates into the axle and the wheel connection.

- If you go for a walk on the beach with your pushchair, you must clean it thoroughly afterwards to remove sand and salt from the mechanism and the wheel connections.

MAINTENANCE

Regularly check the condition of the product for any damage. In the event of damage, do not use the product and keep it out of the reach of children.

Spare parts (e.g. wheels) can be ordered via your dealer or directly from the Osann webshop (www.osann.de), if necessary on request via e-mail.

If you have any problems, please contact Osann customer service on +49 (0) 7731 / 970077 or by e-mail at info@osann.de.

WARRANTY

You can find information about the warranty on our website osann.de.

Parts overview

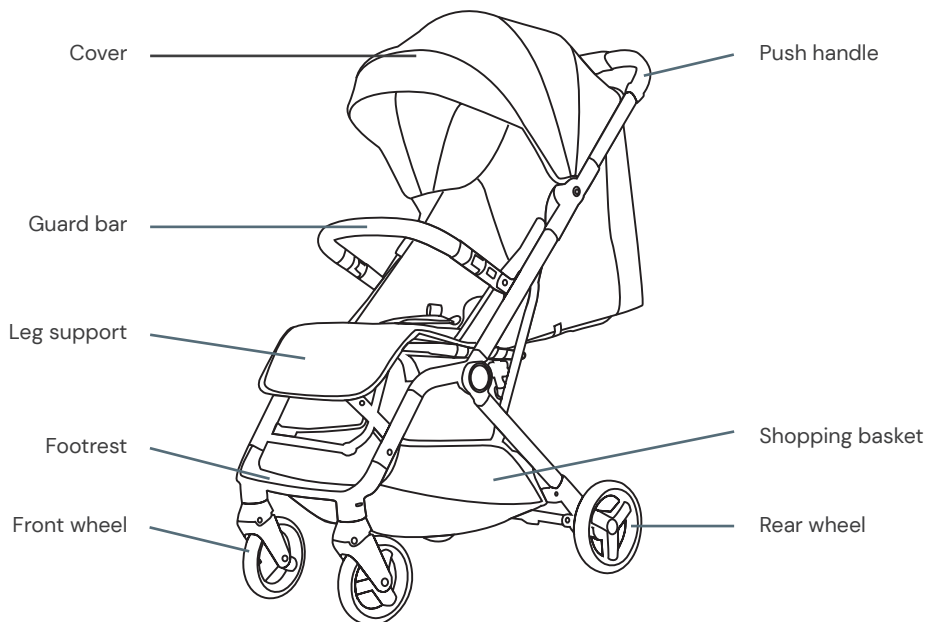

Folding mechanism with integrated transport lock:

Push handle control

Release button

Backrest adjustment

Brake pedal

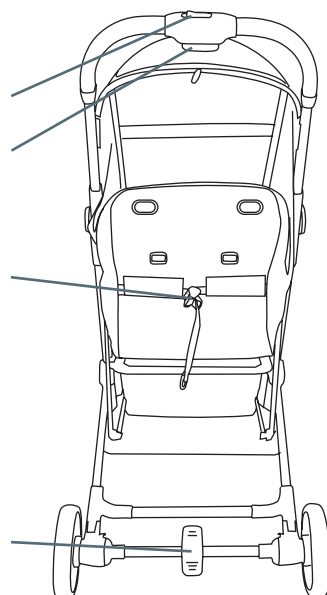

Unfolding the buggy

- The buggy is delivered partially assembled in a cardboard box. Only the wheels and the guard bar are fitted from your side.
- When folded, the buggy has an integrated transport lock that prevents the buggy from unfolding while being carried.
- To unfold the buggy, first push the push handle control (1) on the handle to the left and then press and hold the release button (2).
- Now you can unfold the buggy with a swinging movement until you hear it click into place.
- Place the frame on the floor and make sure that the buggy is locked in place.

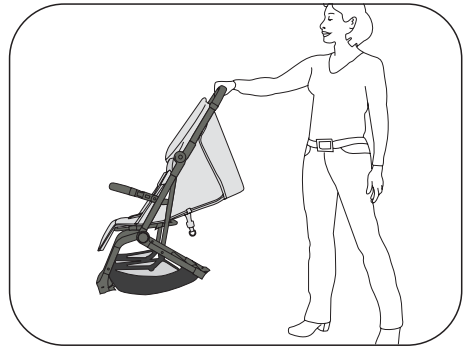
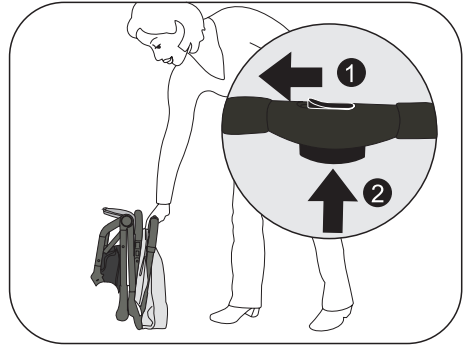

Guard bar

- Insert the guard bar into its intended fixture on the frame until it is fully engaged.
- The guard bar can only be opened on one side and folded away to the side to make it easier to insert the child. To do this, press the button on the corresponding side of the guard bar.
- The guard bar can be completely removed by pressing the buttons on both sides.

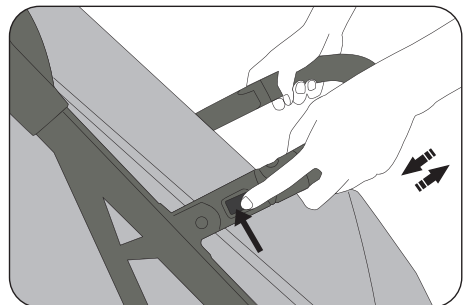

Mounting front wheels & rear wheels

- Insert the front wheels into the front axle until you hear a click. Check that the front wheels are fully engaged.
- To remove the front wheels again, press the small metal button (a) on the side of the front axle and pull the wheels out of the axle.
- Insert the rear wheels into the rear axle until you hear a click. Check that the rear wheels are fully engaged.
- To remove the rear wheels again, pull the metal lever (b) on the top of the respective rear axle upwards and pull the wheels out of the axle.

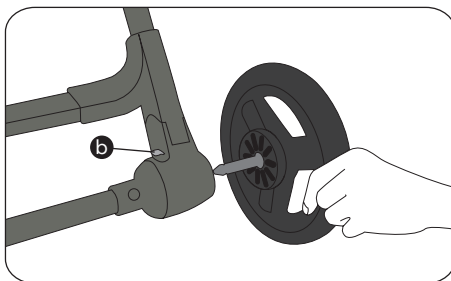
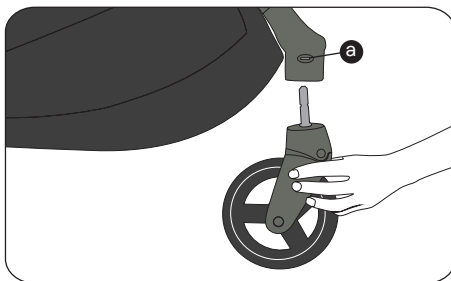

Brake

- The brake is activated by pressing the brake pedal downwards.
- If you press the brake pedal upwards again, the brake is released and you can continue driving.

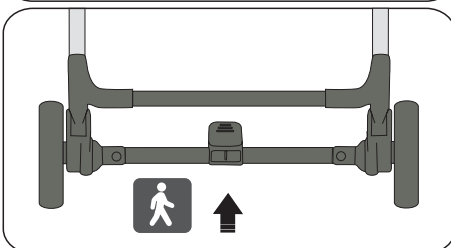
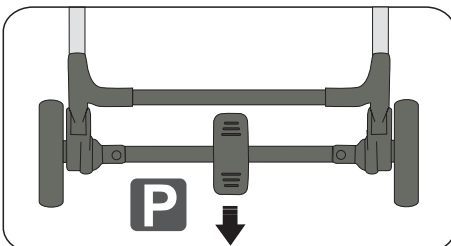

Folding up the buggy

- To fold the buggy, first push the push handle control (1) on the handle to the left and then press and hold the release button (2).
- You can now fold the buggy forwards towards the ground by pushing it.
- When folded, the buggy has an integrated transport lock that prevents the buggy from unfolding while being carried. Before lifting the buggy, make sure that it is fully folded and held by the integrated transport lock.
- Depending on the equipment version, the buggy has a carrying strap to make transport easier.

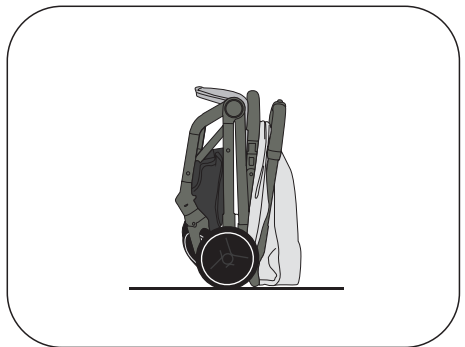
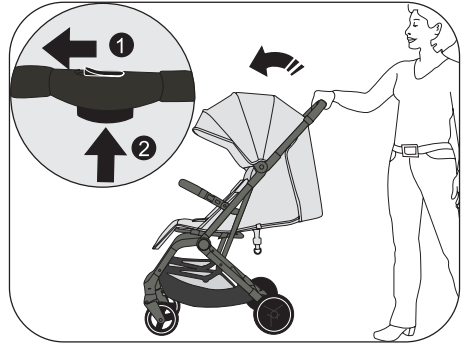

5-point harness system

- The harness system can be individually adjusted in both the shoulder and pelvic areas using the individual buckles on the harness. There are also two height settings. To adjust the shoulder straps to the lower position, thread them through the sewn loops.
- **IMPORTANT:** Babies and toddlers under six months: Please use the lowest height setting and thread the side lap belts through the loops in the pelvic area.
- To open the belt, press the button in the centre of the belt buckle.
- To close the belt system, insert the belt buckles of the shoulder belt and lap belt together into the belt buckle on each side until you hear them click into place.

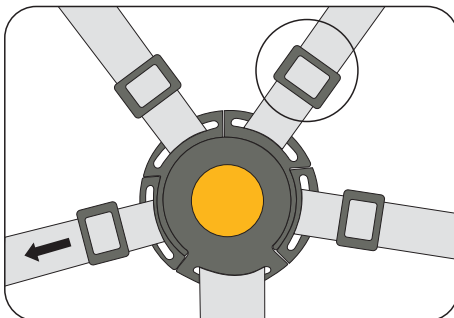
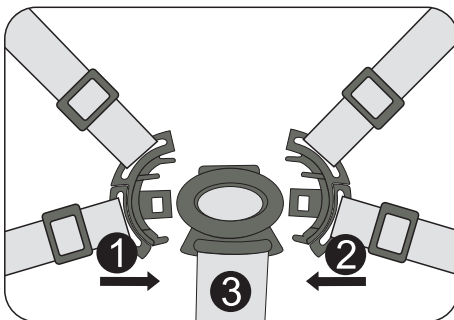
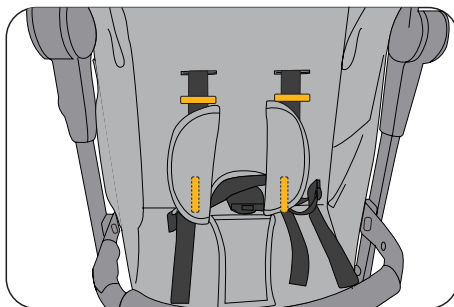

Leg support

- The leg support can be folded up or down as required.
- By pulling the metal bar on the underside of the leg support forwards, it can be adjusted upwards.

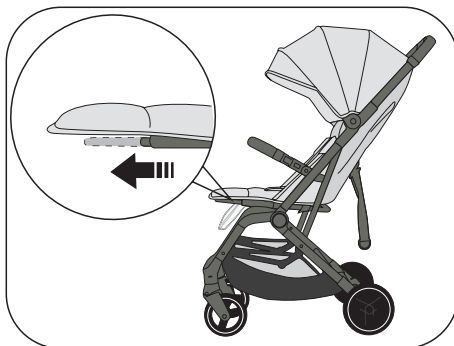

Backrest

- The backrest can be individually adjusted from an upright sitting position to a reclining position using the drawstring.
- Press the centre button together with two fingers (1) and pull the strap (2) until the desired position is set.

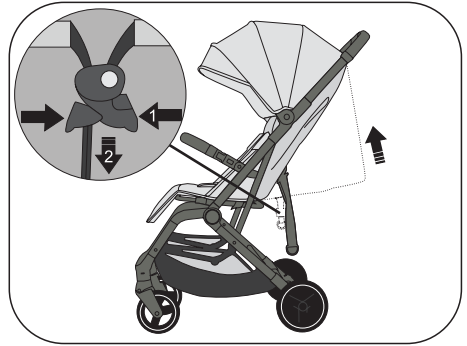

Travel system with adapter & baby car seat

- **Note: The adapters and the baby car seat are not included in the scope of delivery. These can be purchased as accessories.**
- Note: The adapters are suitable for all baby car seats available on the market. You can view a list in our Osann webshop.
- First remove the guard bar.
- Carefully attach the adapter to the frame so that the round recess on the adapter is positioned around the stud on the frame, thus ensuring the correct position of the adapter.
- Now fit your baby car seat onto the adapters and check to make sure that it is correctly engaged on the adapters. Depending on the baby car seat model, a separate locking mechanism must be triggered. If necessary, check the operating instructions for your baby car seat. On other models, a click can be heard as soon as the baby car seat clicks into place on the adapters.
- To remove the baby car seat from the adapters, please also refer to the operating instructions for your baby car seat.
- To remove the adapters from the frame, carefully push them outwards from the inside.

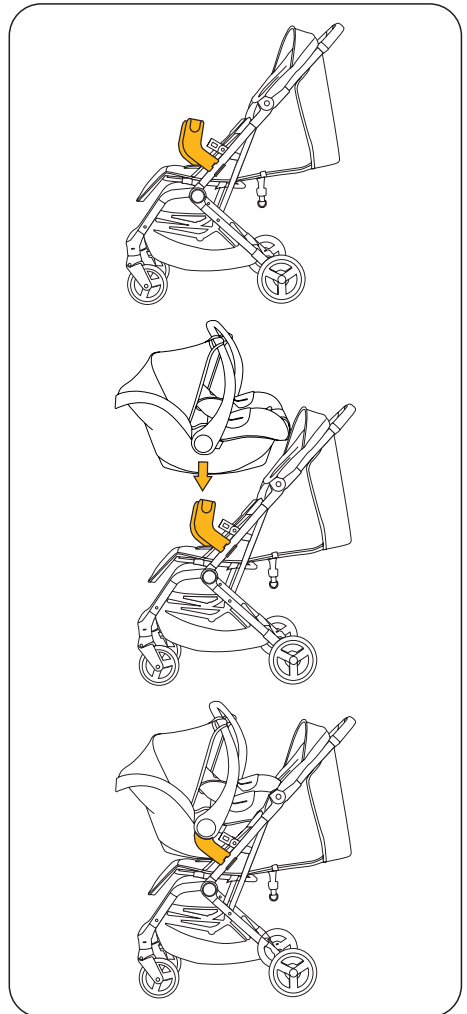

Nous vous remercions d'avoir choisi notre Boogy 2. Si vous avez besoin d'aide concernant ce produit, veuillez contacter notre service clientèle.

AVERTISSEMENTS

- **IMPORTANT : À LIRE ATTENTIVEMENT ET À CONSERVER IMPÉRATIVEMENT POUR UNE CONSULTATION ULTÉRIEURE.**
- **AVERTISSEMENT :** Utilisez toujours la sangle d'entrejambe en combinaison avec la sangle abdominale. Nous recommandons d'utiliser également les bretelles.
- **AVERTISSEMENT :** Assurez-vous que tous les éléments de fermeture sont verrouillés avant d'utiliser le siège.
- **AVERTISSEMENT :** Ne laissez pas votre enfant jouer avec ce produit.
- **AVERTISSEMENT :** Assurez-vous que les poussettes et les sangles/ceintures sont bien verrouillés avant de les utiliser.
- Le produit doit être monté par un adulte.
- N'utilisez la poussette que pour des enfants de moins de 22 kg. Sinon, la poussette pourrait être endommagée.
- Ne jamais mettre plus de 3 kg dans le panier de rangement pour ne pas rendre la poussette instable.
- Ne laissez jamais votre enfant sans surveillance. Gardez toujours votre enfant à portée de vue.
- N'utilisez la poussette qu'avec un seul enfant. Ne placez jamais de sacs, de sacs à provisions, de paquets ou d'accessoires sur la poignée ou le toit.
- Une surcharge, un pliage incorrect ou l'utilisation de pièces d'autres fabricants peuvent compromettre la sécurité de la poussette ou l'endommager.
- Toutes les charges fixées à l'arrière du dossier, de la poignée ou sur le côté de la poussette nuisent à la stabilité de la poussette.
- N'utilisez jamais la poussette avec des accessoires d'autres fabricants.
- Lisez toutes les instructions de ce manuel avant d'utiliser ce produit. Conservez les instructions pour pouvoir vous y référer ultérieurement. Le non-respect de ces avertissements et instructions pourrait entraîner des blessures graves ou la mort.
- Les ceintures de sécurité et le système de retenue doivent être utilisés correctement.
- Utilisez toujours les ceintures de sécurité pour éviter des blessures graves dues à une chute ou à un glissement.
- Veillez à ce que votre enfant n'entre pas en contact avec des pièces en mouvement lorsque vous réglez la poussette.
- L'enfant peut glisser dans les ouvertures des jambes et s'étrangler si le système de ceinture n'est pas utilisé.
- N'empruntez pas d'escaliers ou d'escalators avec la poussette.
- Tenez-vous à l'écart des objets chauds, des liquides et des appareils électroniques.
- Ne permettez pas à votre enfant de grimper sur la poussette ou de s'y asseoir en étant suspendu la tête en avant.
- Ne placez pas la poussette sur une route ou dans une zone en pente ou autrement dangereuse.
- Assurez-vous que toutes les pièces mécaniques sont bloquées avant d'utiliser la poussette.
- Pour éviter tout risque de strangulation, ne placez pas d'objet avec un ruban autour du cou de votre enfant. Retirez les rubans de ces objets ou fixez-les d'une autre manière.
- Ne posez rien sur la poignée pour éviter que la poussette ne bascule.
- Ne soulevez pas la poussette lorsque votre enfant y est assis.
- N'utilisez pas le panier de rangement pour y déposer votre enfant.
- Ne laissez pas votre enfant grimper sur la poussette, car elle pourrait basculer. Portez toujours votre enfant pour le mettre dans ou le sortir de la poussette.
- Dépliez ou repliez toujours la poussette avec précaution afin que rien ne puisse se coincer.
- Veillez à ce que la poussette soit complètement pliée ou dépliée avant de laisser votre enfant s'en approcher.
- Pour la sécurité de votre enfant, vérifiez que toutes les pièces sont assemblées et fixées avant d'utiliser la poussette.
- Tenez votre enfant éloigné de la capote afin qu'il ne puisse pas s'y prendre les pieds.
- Activez toujours les freins lorsque vous garez la poussette.
- N'utilisez pas la poussette si elle est endommagée.
- La poussette ne doit être utilisée qu'à la vitesse de la marche.

- Pour éviter tout risque d'étouffement, retirez les sacs en plastique et les matériaux d'emballage avant d'utiliser ce produit. Les sacs en plastique et les matériaux d'emballage doivent généralement être tenus à l'écart des bébés et des enfants.
- Ce produit n'est pas adapté au jogging ou aux rollers.
- Utilisez le frein de stationnement lorsque vous placez ou retirez l'enfant.
- Dans le cas d'un siège-auto utilisé en combinaison avec un châssis, cette poussette ne remplace ni un berceau ni un lit d'enfant. Si votre enfant a besoin de dormir, il doit être placé dans une nacelle, un berceau ou un lit adapté.
- La poussette doit être contrôlée régulièrement pour s'assurer qu'elle n'est pas endommagée et qu'elle ne présente pas de signes d'usure.
- Ne laissez pas d'autres enfants jouer sans surveillance à proximité de la poussette.
- Tous les dessins et images de ce mode d'emploi peuvent différer de la poussette livrée et ne servent qu'à illustrer et expliquer les fonctions.
- La poussette convient aux enfants de la naissance jusqu'à un poids maximal de 22 kg ou 4 ans, selon la première éventualité.
- La charge maximale autorisée est donc de 22 kg sur l'assise et de 3 kg dans le panier.
- Testé selon EN 1888-1:2018+A1:2022 & EN 1888-2:2018

CONSEILS D'ENTRETIEN

- Le nettoyage et l'entretien de la poussette sont des tâches qui ne peuvent être effectuées que par des adultes.
- La housse n'est pas amovible. Nettoyez les parties en tissu avec une éponge humide et un détergent neutre. Veuillez respecter les indications figurant sur l'étiquette d'entretien.
- Nettoyez la structure uniquement avec du savon courant et de l'eau chaude. Ne pas blanchir ou traiter avec des produits de nettoyage.
- Examinez régulièrement votre poussette pour voir si des vis sont desserrées, si des pièces sont usées, si des matériaux sont usés ou si des coutures sont déchirées. Remplacez ou réparez les pièces si nécessaire. Les pièces de rechange (par exemple les roues) peuvent être commandées par l'intermédiaire de votre revendeur ou directement dans la boutique en ligne d'Osann, le cas échéant sur demande, et peuvent être remplacées par vos soins.
- Une exposition excessive au soleil ou à la chaleur peut entraîner la décoloration ou la déformation

de certaines pièces.

- Si la poussette est mouillée, ouvrez la capote et laissez-la sécher complètement avant de la ranger.
- Si les roues grincent, appliquez une huile légère (par exemple un spray au silicone, une huile anti-rouille ou une huile pour machine à coudre). Il est alors important que l'huile pénètre dans l'essieu et dans la jonction des roues.
- Si vous vous promenez à la plage avec votre poussette, vous devez la nettoyer complètement après pour enlever le sable et le sel de la mécanique et des raccords des roues.

ENTRETIEN

Vérifiez régulièrement l'état du produit pour déceler d'éventuels dommages. En cas de dommage, n'utilisez pas le produit et conservez-le hors de portée des enfants.

Les pièces de rechange (par exemple les roues) peuvent être commandées par l'intermédiaire de votre revendeur ou directement dans la boutique en ligne d'Osann (www.osann.de), le cas échéant sur demande par e-mail.

En cas de problème, veuillez contacter le service clientèle d'Osann au +49 (0) 7731 / 970077 ou par e-mail à l'adresse info@osann.de.

GARANTIE

Vous pouvez trouver des informations sur la garantie sur notre site osann.fr.

Aperçu des pièces

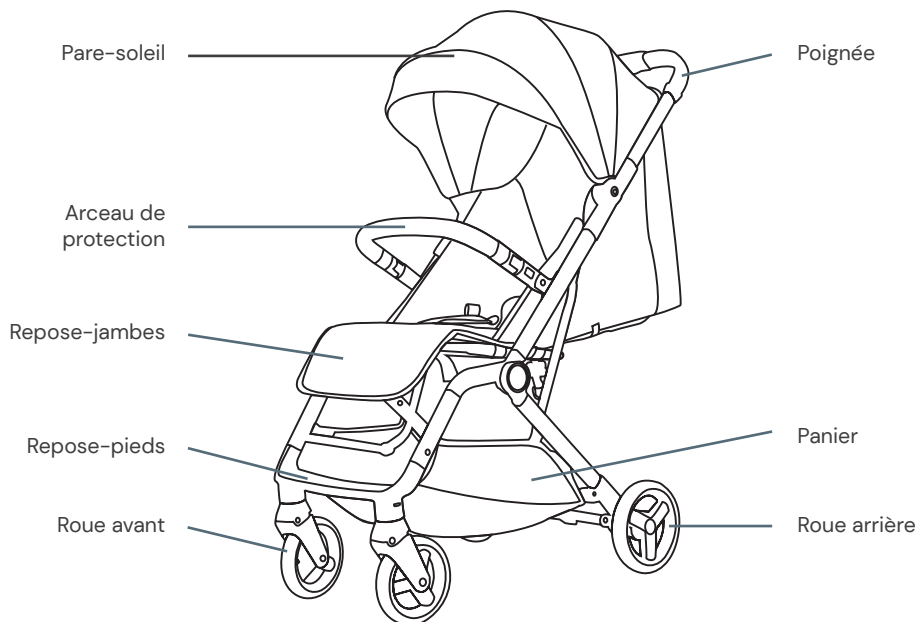

Mécanisme de pliage avec fixation de transport intégrée :

Réglage de la poignée

Bouton de déverrouillage

Réglage du dossier

Pédale de frein

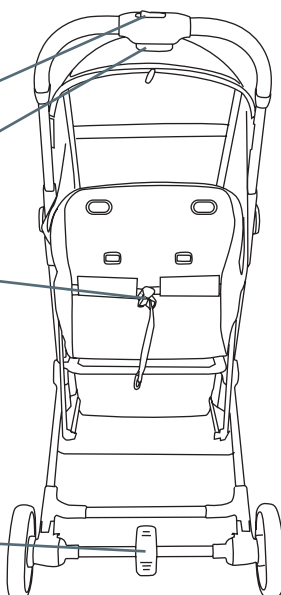

Déplier la poussette

- La poussette est livrée déjà partiellement montée dans le carton. Seules les roues et la barre de protection sont à monter par vos soins.
- Une fois pliée, la poussette dispose d'une fixation de transport intégrée qui empêche la poussette de se déplier pendant qu'on la porte.
- Pour déplier la poussette, faites d'abord glisser le réglage de la poignée (1) vers la gauche sur la poignée, puis maintenez le bouton de déverrouillage (2) enfoncé.
- Vous pouvez maintenant déplier la poussette en lui imprimant un élan jusqu'à ce qu'elle s'enclenche de manière audible.
- Posez le châssis sur le sol et assurez-vous que la poussette est complètement enclenchée.

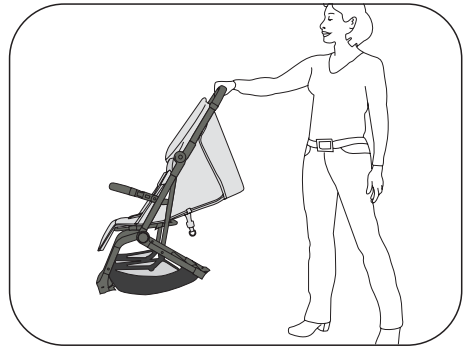
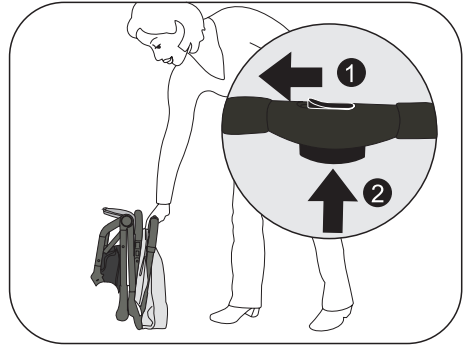

Arceau de protection

- Introduisez l'arceau de protection dans son dispositif prévu sur le châssis jusqu'à ce qu'il soit complètement enclenché.
- L'arceau de protection peut n'être ouvert que d'un côté et rabattu sur le côté pour faciliter l'installation de l'enfant. Pour cela, il suffit d'appuyer sur le bouton situé sur le côté correspondant de l'arceau de protection.
- En appuyant sur les boutons de chaque côté, l'arceau de protection peut être entièrement retiré.

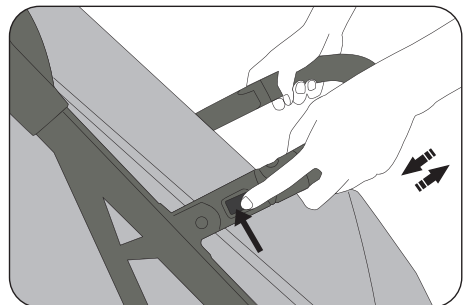

Montage des roues avant et des roues arrière

- Insérez les roues avant dans l'essieu avant jusqu'à ce que vous entendiez un clic. Vérifiez que les roues avant sont complètement enclenchées.
- Pour démonter à nouveau les roues avant, appuyez sur le petit bouton métallique (a) situé sur le côté de l'essieu avant et retirez les roues de l'essieu.
- Insérez les roues arrière dans l'essieu arrière jusqu'à ce que vous entendiez un clic. Vérifiez que les roues arrière sont complètement enclenchées.
- Pour démonter à nouveau les roues arrière, tirez vers le haut le levier métallique (b) situé sur la partie supérieure de chaque essieu arrière et retirez les roues de l'essieu.

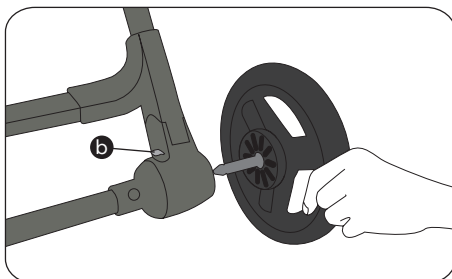
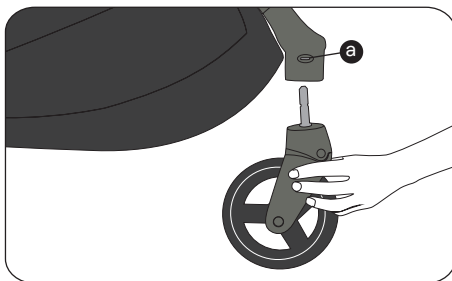

Frein

- En appuyant sur la pédale de frein vers le bas, le frein est activé.
- Si vous relevez à nouveau la pédale de frein, le frein est relâché et vous pouvez continuer à rouler.

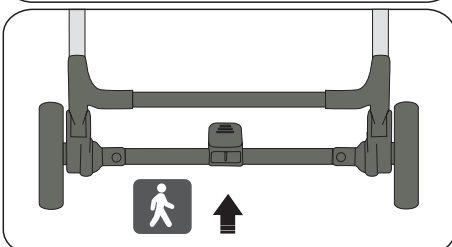
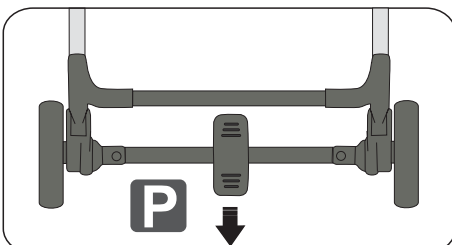

Pliage de la poussette

- Pour replier la poussette, faites d'abord glisser le réglage de la poignée (1) vers la gauche sur la poignée, puis maintenez le bouton de déverrouillage (2) enfoncé.
- Vous pouvez maintenant replier la poussette en appuyant vers l'avant en direction du sol.
- Une fois pliée, la poussette dispose d'une fixation de transport intégrée qui empêche la poussette de se déplier pendant qu'on la porte. Avant de soulever la poussette, assurez-vous qu'elle est complètement repliée et maintenue par la fixation de transport intégrée.
- Selon la variante, la poussette possède une sangle qui doit vous faciliter le transport.

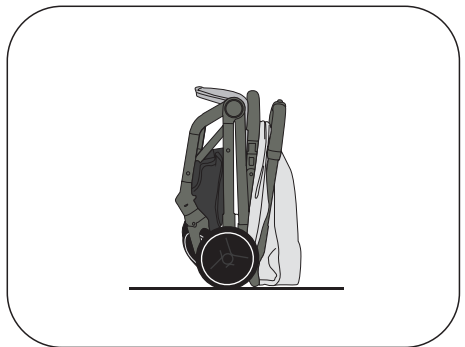
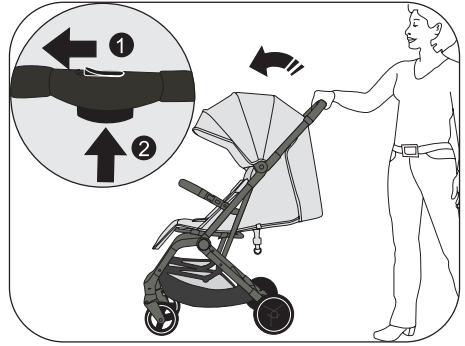

Système de harnais à 5 points

- Le système de harnais est réglable individuellement, tant au niveau des épaules que du bassin, grâce aux différentes boucles de la ceinture. En outre, il existe deux réglages pour la hauteur. Pour mettre les bretelles en position basse, passez-les dans les boucles cousues.
- **IMPORTANT** : Bébés et jeunes enfants de moins de six mois : utilisez le réglage de hauteur le plus bas et passez les sangles latérales dans les boucles au niveau du bassin.
- Pour ouvrir la ceinture, appuyez sur le bouton situé au centre de la boucle de la ceinture.
- Pour fermer le système de ceinture, insérez ensemble, de chaque côté, les boucles des bretelles et de la ceinture abdominale dans la boucle de la ceinture jusqu'à ce qu'elles s'enclenchent de manière audible.

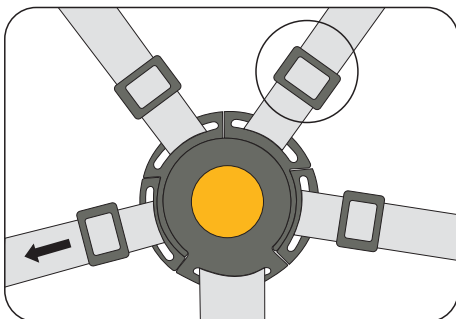
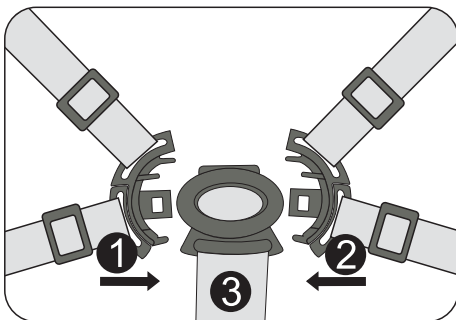
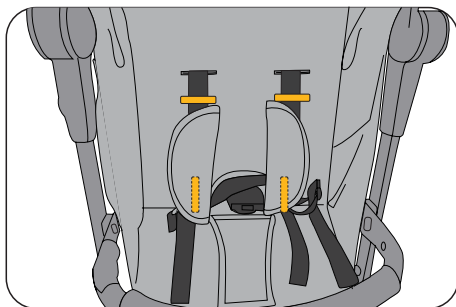

Repose-jambes

- Le repose-jambes peut être relevé ou abaissé selon les besoins.
- En tirant vers l'avant la barre métallique située sous le repose-jambes, celui-ci peut être réglé vers le haut.

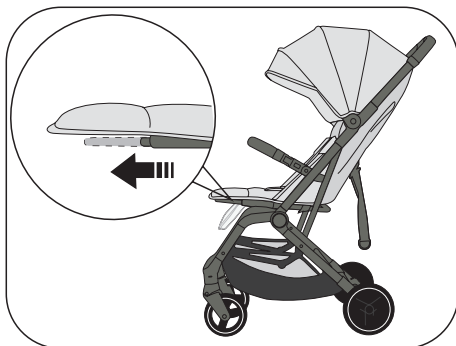

Dossier

- Le dossier peut être réglé individuellement à l'aide du cordon de serrage pour passer d'une position assise droite à une position allongée.
- Appuyez sur le bouton central avec deux doigts (1) et tirez sur la sangle (2) jusqu'à la position souhaitée.

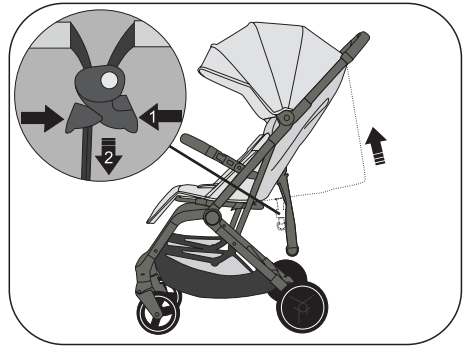

Travel System avec adaptateur et coque bébé

- **Remarque : les adaptateurs ainsi que la coque pour bébé ne sont pas fournis. Ceux-ci peuvent être achetés sous forme d'accessoires.**
- Remarque : les adaptateurs conviennent à toutes les coques pour bébés disponibles sur le marché. Vous pouvez en consulter la liste dans notre boutique en ligne Osann.
- Retirez d'abord l'arceau de protection.
- Fixez soigneusement les adaptateurs au châssis de sorte que l'encoche arrondie de l'adaptateur soit positionnée autour du pommeau sur le châssis, garantissant ainsi la position correcte de l'adaptateur.
- Montez maintenant votre coque pour bébé sur les adaptateurs et vérifiez là encore, par sécurité, qu'elle est correctement enclenchée sur les adaptateurs. Selon le modèle de coque bébé, un mécanisme de blocage séparé doit être déclenché. Le cas échéant, vérifiez le mode d'emploi de votre coque pour bébé. Sur d'autres modèles, un clic se fait déjà entendre lorsque la coque pour bébé s'enclenche sur les adaptateurs.
- Pour retirer la coque pour bébé des adaptateurs, veuillez également consulter le mode d'emploi de votre coque.
- Pour retirer les adaptateurs du châssis, poussez-les doucement de l'intérieur vers l'extérieur.

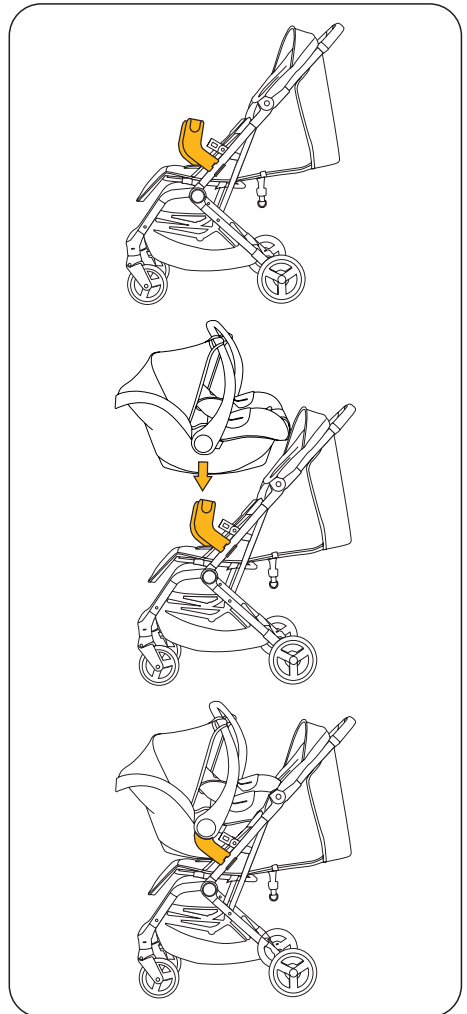

Grazie per aver scelto il nostro Boogy 2. In caso di domande riguardo al prodotto rivolgersi al nostro servizio clienti.

AVVERTENZE

- **IMPORTANTE – LEGGERE ATTENTAMENTE E CONSERVARE PER RIFERIMENTO FUTURO.**
- **ATTENZIONE:** Utilizzare sempre la cintura inguinale in combinazione con la cintura addominale. Si consiglia di utilizzare anche gli spillacci.
- **ATTENZIONE:** Assicurarsi che tutti i dispositivi di chiusura siano bloccati prima dell'uso.
- **ATTENZIONE:** Non permettere al bambino di giocare con questo prodotto.
- **ATTENZIONE:** Prima dell'uso, assicurarsi che il passeggino e i dispositivi di fissaggio del sedile siano correttamente bloccati.
- Il prodotto deve essere assemblato da un adulto.
- Utilizzare il passeggino solo per bambini di peso inferiore a 22 kg. In caso contrario, il passeggino potrebbe danneggiarsi.
- Non riporre mai più di 3 kg nel cestino per evitare che il passeggino diventi instabile.
- Non lasciare mai il bambino incustodito. Tenere sempre il bambino a una distanza tale da poterlo vedere.
- Utilizzare il passeggino solo con il bambino. Non collocare mai borse, sacchetti della spesa, pacchi o accessori sulla maniglia o sul tettuccio.
- Il sovraccarico, l'errata piegatura o l'utilizzo di parti di altri produttori possono compromettere la sicurezza del passeggino o danneggiarlo.
- Tutti i carichi attaccati alla parte posteriore dello schienale, alla maniglia di spinta o ai lati del passeggino compromettono la stabilità del passeggino.
- Non utilizzare mai il passeggino con accessori di altri produttori.
- Prima di utilizzare il prodotto, leggere tutte le istruzioni contenute in questo manuale. Conservare le istruzioni per riferimenti futuri. La mancata osservanza di queste avvertenze e istruzioni può causare gravi lesioni o morte.
- Le cinture di sicurezza e il sistema di ritenuta devono essere utilizzati correttamente.
- Usare sempre le cinture di sicurezza per evitare gravi lesioni in caso di caduta o scivolamento.
- Assicurarsi che il bambino non entri in contatto con le parti mobili quando si regola il passeggino.
- Se non si utilizza il sistema di cinture, il bambino può scivolare nelle aperture delle gambe e strangolarsi.
- Non transitare su scale o scale mobili con il passeggino.
- Tenere lontano da oggetti caldi, liquidi e dispositivi elettronici.
- Non permettere al bambino di salire sul passeggino o di sedersi con la testa rivolta in avanti.
- Non parcheggiare il passeggino su strade o aree in pendenza o comunque pericolose.
- Prima di utilizzare il passeggino, accertarsi che tutte le parti meccaniche siano bloccate.
- Per evitare lo strangolamento, non mettere al collo del bambino oggetti trattenuti da una cinghia. Rimuovere le cinghie da questi oggetti o fissarli in altro modo.
- Non appoggiare nulla sul manico per evitare che il passeggino si ribalti.
- Non sollevare il passeggino mentre il bambino è seduto.
- Non collocare il bambino nel cesto portaoggetti.
- Non permettere al bambino di arrampicarsi sul passeggino poiché questo potrebbe ribaltarsi. Sollevare sempre il bambino per farlo salire o scendere dal passeggino.
- Piegare o dispiegare sempre il passeggino con attenzione, in modo che nulla possa rimanere intrappolato.
- Assicurarsi che il passeggino sia completamente piegato o dispiegato prima di lasciarlo vicino al bambino.
- Per la sicurezza del bambino, prima di utilizzare il passeggino verificare che tutte le parti siano assemblate e fissate.
- Tenere il bambino lontano dal tettuccio per evitare che vi rimanga impigliato.
- Attivare sempre i freni quando si parcheggia il passeggino.
- Non utilizzare il passeggino se è danneggiato.
- Il passeggino può essere utilizzato solo a velocità di marcia.

- Per evitare il rischio di soffocamento, rimuovere i sacchetti di plastica e i materiali di imballaggio prima di utilizzare il prodotto. Tenere sacchetti di plastica e materiali di imballaggio in genere lontani da neonati e bambini.
- Questo prodotto non è adatto al jogging o al patinaggio.
- Usare il freno di stazionamento per mettere o togliere il bambino.
- Nel caso di seggiolini auto per bambini utilizzati insieme a un telaio, questo passeggino non sostituisce né una culla né un lettino. Se il bambino ha bisogno di dormire, deve essere sistemato in un seggiolino, in una culla o in un letto adatti.
- Il passeggino deve essere controllato regolarmente per verificare la presenza di danni e segni di usura.
- Non lasciare che altri bambini giochino senza supervisione vicino al passeggino.
- Tutti i disegni e le immagini contenuti nelle presenti istruzioni per l'uso possono differire dal passeggino in dotazione e hanno il solo scopo di illustrare e spiegare le funzioni.
- Il passeggino è adatto ai bambini dalla nascita fino a un peso corporeo massimo di 22 kg o 4 anni, a seconda di quale sia il primo caso.
- Il carico massimo consentito è quindi di 22 kg sul sedile e di 3 kg nel cestino.
- Testato in conformità alla norma EN 1888-1:2018+A1:2022 & EN 1888-2:2018

ISTRUZIONI PER LA CURA

- La pulizia e la manutenzione del passeggino è un compito che deve essere svolto solo dagli adulti.
- La fodera non è rimovibile. Pulire le parti in tessuto con una spugna umida e un detergente neutro. Seguire le istruzioni riportate sull'etichetta di manutenzione.
- Pulire il telaio solo con acqua calda e sapone comunemente reperibile in commercio. Non candeggiare né trattare con detersivi.
- Controllare regolarmente il passeggino per verificare che non vi siano viti allentate, parti usurate, materiali usurati o cuciture strappate. Se necessario, sostituire o riparare le parti. I pezzi di ricambio (ad esempio le ruote) possono essere riordinati tramite il rivenditore o direttamente nel web shop Osann, se necessario su richiesta, e possono essere sostituiti autonomamente.
- L'esposizione eccessiva alla luce solare o al calore può causare lo sbiadimento o la deformazione dei componenti.
- Se il passeggino si bagna, aprire il tettuccio e la-

- sciarlo asciugare completamente prima di riporlo.
- Se le ruote cigolano, applicare un olio leggero (ad es. silicone spray, olio antiruggine o olio per macchine da cucire). È importante che l'olio penetri nell'assale e nell'attacco della ruota.
- Se si usa il passeggino per fare una passeggiata in spiaggia, è necessario pulirlo completamente per rimuovere la sabbia e il sale dalla meccanica e dagli attacchi delle ruote.

MANUTENZIONE

Controllare regolarmente lo stato del prodotto per individuare eventuali danni. In caso di danni, non utilizzare il prodotto e tenerlo fuori dalla portata dei bambini.

I pezzi di ricambio (ad esempio le ruote) possono essere ordinati tramite il proprio rivenditore o direttamente dal web shop Osann (www.osann.de), se necessario su richiesta via e-mail.

In caso di problemi contattare il servizio clienti Osann al numero +49 (0) 7731 / 970077 o via e-mail all'indirizzo info@osann.de.

GARANZIA

Le informazioni sulla garanzia sono disponibili sul nostro sito web osann.de.

Panoramica delle parti



Meccanismo di ripiegamento
con blocco di
trasporto integrato:

Comando maniglia di spinta

Pulsante di rilascio

Regolazione dello schienale

Pedale del freno

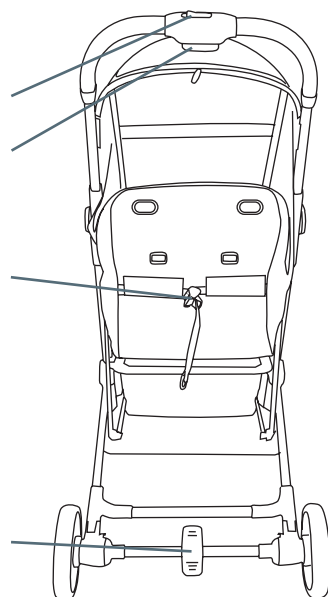

Apertura del passeggino

- Il passeggino viene consegnato parzialmente assemblato in una scatola di cartone. Solo le ruote e la barra di protezione devono essere montate dall'utilizzatore.
- Quando è ripiegato, il passeggino è dotato di un blocco di trasporto integrato che gli impedisce di aprirsi durante il trasporto.
- Per aprire il passeggino, spingere prima il comando della maniglia di spinta (1) verso sinistra e poi tenere premuto il pulsante di rilascio (2).
- A questo punto è possibile aprire il passeggino con un movimento oscillante fino a sentire lo scatto in posizione.
- Posizionare il telaio sul pavimento e assicurarsi che il passeggino sia completamente bloccato in posizione.

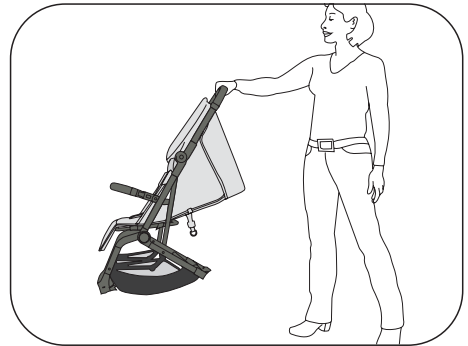
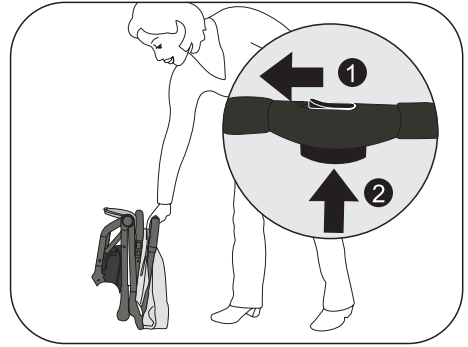

Barra di protezione

- Inserire la barra di protezione nell'apposita sede sul telaio fino a quando non è completamente agganciata.
- La barra di protezione può essere aperta solo da un lato e ripiegata lateralmente per facilitare l'inserimento del bambino. A tal fine, premere il pulsante sul lato corrispondente della protezione.
- La barra di protezione può essere completamente rimossa premendo i pulsanti su entrambi i lati.

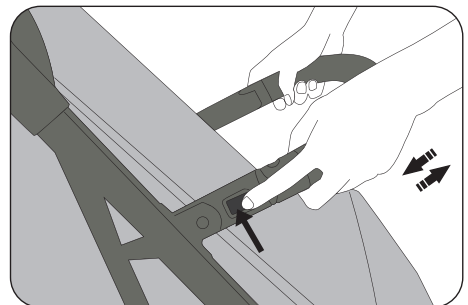

Montaggio delle ruote anteriori e posteriori

- Inserire le ruote anteriori nell'asse anteriore fino a sentire uno scatto. Verificare che le ruote anteriori siano completamente innestate.
- Per rimuovere le ruote anteriori, premere il piccolo pulsante metallico (a) sul lato dell'assale anteriore ed estrarre le ruote dall'assale.
- Inserire le ruote posteriori nell'asse posteriore fino a sentire uno scatto. Controllare che le ruote posteriori siano completamente innestate.
- Per rimuovere le ruote posteriori, tirare verso l'alto la leva metallica (b) sulla parte superiore del rispettivo assale posteriore ed estrarre le ruote dall'assale.

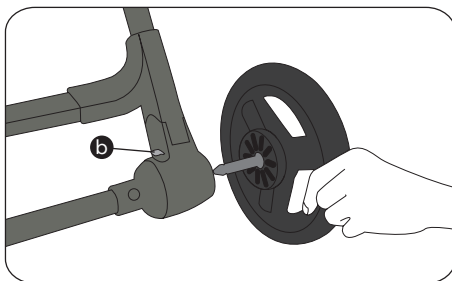
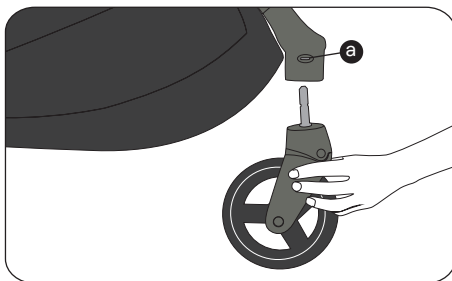

Freno

- Il freno si attiva premendo il pedale del freno verso il basso.
- Premendo nuovamente il pedale del freno verso l'alto, il freno viene rilasciato e si può continuare a guidare.

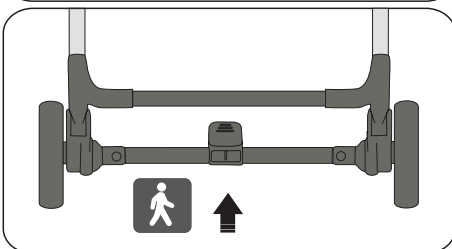
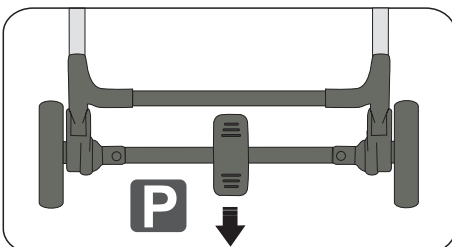

Chiusura del passeggino

- Per ripiegare il passeggino, spingere prima il comando della maniglia di spinta (1) verso sinistra e poi tenere premuto il pulsante di rilascio (2).
- Ora piegare il passeggino in avanti verso il suolo con un movimento di spinta.
- Quando è ripiegato, il passeggino è dotato di un blocco di trasporto integrato che gli impedisce di aprirsi durante il trasporto. Prima di sollevare il passeggino, accertarsi che sia completamente piegato e trattenuto dal blocco di trasporto integrato.
- A seconda della versione dell'equipaggiamento, il passeggino è dotato di una cinghia di trasporto per facilitare il trasporto.

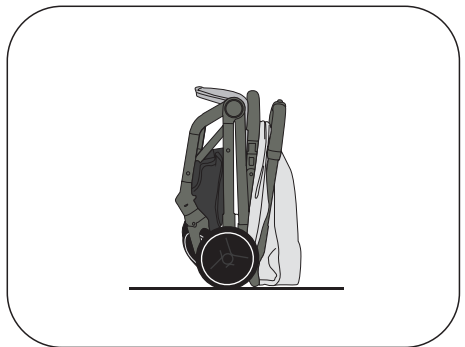
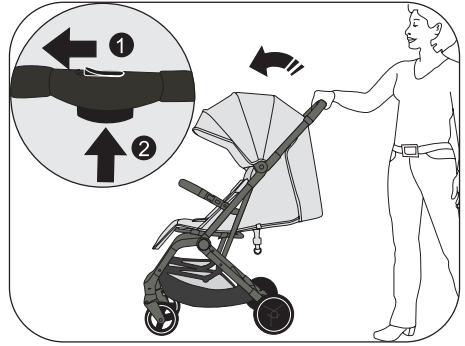

Sistema di imbracatura a 5 punti

- Il sistema di imbracatura può essere regolato individualmente sia nella zona delle spalle che in quella del bacino utilizzando le fibbie individuali dell'imbracatura. Sono inoltre disponibili due impostazioni di altezza. Per regolare gli spallacci in posizione inferiore, farli passare attraverso gli occhielli cuciti.
- **IMPORTANTE:** Neonati e bambini sotto i sei mesi: utilizzare l'impostazione di altezza più bassa e far passare le cinture addominali laterali attraverso gli occhielli nella zona pelvica.
- Per aprire la cintura, premere il pulsante al centro della fibbia.
- Per chiudere il sistema di cinture, inserire le fibbie degli spallacci e della cintura addominale insieme nella fibbia della cintura su ciascun lato fino a sentire lo scatto in posizione.

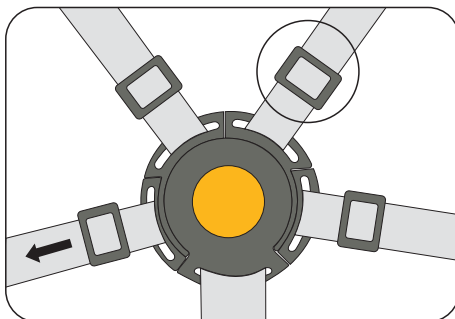
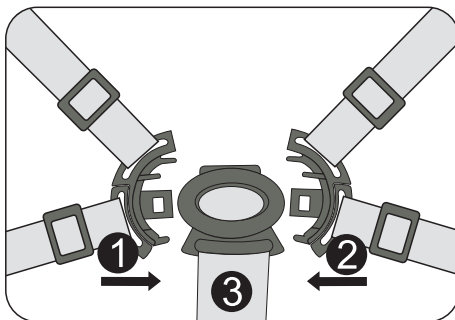
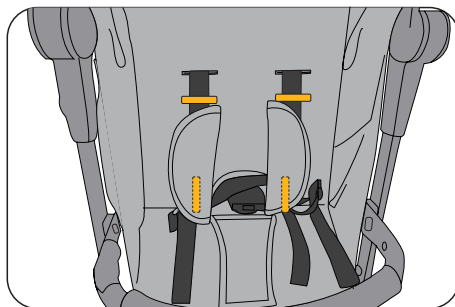

Poggiagambe

- Il poggiagambe può essere ripiegato verso l'alto o verso il basso a seconda delle esigenze.
- Tirare in avanti la barra metallica sul lato inferiore del poggiagambe per regolarla verso l'alto.

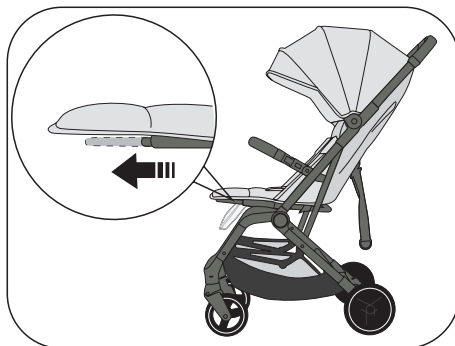

Schienale

- Lo schienale può essere regolato individualmente da una posizione seduta eretta a una posizione reclinata utilizzando la coulisse.
- Premere il pulsante centrale con due dita (1) e tirare la cinghia (2) fino a impostare la posizione desiderata.

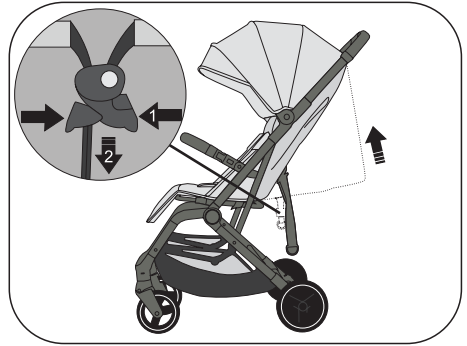

Travel System con adattatore e seggiolino auto

- **Nota: gli adattatori e il seggiolino per auto non sono compresi nella fornitura. Possono essere acquistati come accessori.**
- **Avviso:** Gli adattatori sono adatti a tutti i seggiolini auto per bambini disponibili sul mercato. L'elenco è disponibile nel nostro web shop Osann.
- Rimuovere innanzitutto la barra di protezione.
- Fissare con cura l'adattatore al telaio in modo che l'incavo rotondo dell'adattatore sia posizionato intorno alla manopola del telaio, assicurando così la corretta posizione dell'adattatore.
- A questo punto montare il seggiolino sugli adattatori e verificare che sia agganciato correttamente agli adattatori. A seconda del modello di seggiolino, è necessario attivare un meccanismo di blocco separato. Se necessario, controllare le istruzioni per l'uso del seggiolino auto per bambini. In alcuni modelli si sente un clic non appena il seggiolino si inserisce negli adattatori.
- Per rimuovere il seggiolino dagli adattatori, consultare le istruzioni per l'uso del seggiolino.
- Per rimuovere gli adattatori dal telaio, spingerli con cautela dall'interno verso l'esterno.

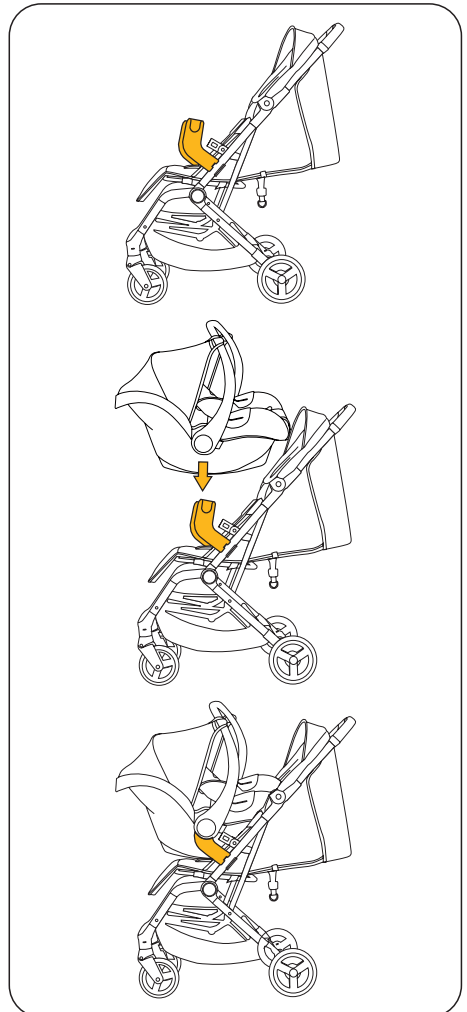

Bedankt voor het kiezen van onze Boogy 2. Als u hulp nodig heeft bij dit product, kunt u contact opnemen met onze klantenservice.

WAARSCHUWINGEN

- **BELANGRIJK – ZORGVULDIG LEZEN EN BEWAREN VOOR TOEKOMSTIG GEBRUIK.**
- **WAARSCHUWING:** Gebruik de kruisgordel altijd in combinatie met de heupgordel. We raden aan om ook de schouderriem te gebruiken.
- **WAARSCHUWING:** Zorg ervoor dat alle vergrendelingsonderdelen vergrendeld zijn voor gebruik.
- **WAARSCHUWING:** Laat uw kind niet met dit product spelen.
- **WAARSCHUWING:** Controleer voor gebruik of de kinderwagen en de stoelbevestigingen correct vergrendeld zijn.
- Het product moet door een volwassene in elkaar worden gezet.
- Gebruik de kinderwagen alleen voor kinderen tot 22 kg. Anders kan de kinderwagen beschadigd raken.
- Plaats nooit meer dan 3 kg in de opbergmand om te voorkomen dat de kinderwagen instabiel wordt.
- Laat uw kind nooit zonder toezicht achter. Houd uw kind altijd in het zicht.
- Gebruik de kinderwagen slechts met één kind. Plaats nooit tassen, boodschappentassen, pakjes of accessoires op de handgreep of het dak.
- Overbelasting, onjuist opvouwen of het gebruik van onderdelen van andere fabrikanten kan de veiligheid van de kinderwagen in gevaar brengen of deze beschadigen.
- Alle lasten die aan de achterkant van de rugleuning, de duwbeugel of aan de zijkant van de wagen zijn bevestigd, verminderen de stabiliteit van de wagen.
- Gebruik de kinderwagen nooit met accessoires van andere fabrikanten.
- Lees alle instructies in deze handleiding voordat u dit product gebruikt. Bewaar de instructies voor toekomstig gebruik. Het niet opvolgen van deze waarschuwingen en instructies kan ernstig letsel of de dood tot gevolg hebben.
- De veiligheidsgordels en het bevestigingssysteem moeten correct worden gebruikt.
- Gebruik altijd de veiligheidsgordels om ernstig letsel door vallen of wegglijden te voorkomen.
- Zorg ervoor dat uw kind niet in contact komt met onderdelen die bewegen wanneer u de kinderwagen verstelt.
- Het kind kan in de openingen van de benen glijden en zichzelf wurgen als het gordelsysteem niet wordt gebruikt.
- Gebruik geen trappen of roltrappen met de kinderwagen.
- Uit de buurt houden van hete voorwerpen, vloeistoffen en elektronische apparaten.
- Laat uw kind niet op de kinderwagen klimmen of erin zitten met het hoofd naar voren hangend.
- Parkeer de kinderwagen niet op wegen of hellende of anderszins gevaarlijke gebieden.
- Zorg ervoor dat alle mechanische onderdelen vergrendeld zijn voordat u de kinderwagen gebruikt.
- Plaats om wurging te voorkomen geen voorwerpen met een riem om de nek van uw kind. Verwijder de riemen van deze voorwerpen of zet ze op een andere manier vast.
- Plaats niets op de handgreep om te voorkomen dat de kinderwagen omvalt.
- Til de kinderwagen niet op terwijl uw kind erin zit.
- Gebruik de opbergmand niet als zitplek voor uw kind.
- Laat uw kind niet op de kinderwagen klimmen, want dan kan hij omvallen. Til uw kind altijd in of uit de kinderwagen.
- Vouw de kinderwagen altijd voorzichtig in of uit, zodat er niets bekneld kan raken.
- Zorg ervoor dat de kinderwagen volledig is in- of uitgeklapt voordat u uw kind in de buurt laat.
- Controleer voor de veiligheid van uw kind of alle onderdelen gemonteerd en vastgezet zijn voordat u de kinderwagen gebruikt.
- Houd uw kind uit de buurt van de luifel, zodat het er niet in verstrikt kan raken.
- Activeer altijd de remmen wanneer u de kinderwagen parkeert.
- Gebruik de kinderwagen niet als deze beschadigd is.
- De kinderwagen mag alleen stapvoets gebruikt worden.

- Om verstikkingsgevaar te voorkomen, verwijdert u plastic zakken en verpakkingsmateriaal voordat u dit product gebruikt. Plastic zakken en verpakkingsmateriaal moeten uit de buurt van baby's en kinderen worden gehouden.
- Dit product is niet geschikt om mee te joggen of skaten.
- Gebruik de parkeerrem wanneer u het kind erin zet of eruit haalt.
- In het geval van autostoeltjes die gebruikt worden in combinatie met een onderstel, vervangt deze trolley geen wieg of ledikant. Als uw kind moet slapen, moet het in een geschikt kinderwagenzitje, wiegje of bedje gelegd worden.
- De kinderwagen moet regelmatig worden gecontroleerd op schade en tekenen van slijtage.
- Laat andere kinderen niet zonder toezicht in de buurt van de buggy spelen.
- Alle tekeningen en foto's in deze gebruiksaanwijzing kunnen afwijken van de geleverde buggy en zijn alleen bedoeld ter illustratie en uitleg van functies.
- De buggy is geschikt voor kinderen vanaf de geboorte tot een maximaal lichaamsgewicht van 22 kg of 4 jaar, wat het eerst komt.
- De maximaal toelaatbare belasting is daarom 22 kg op de stoel en 3 kg in de boodschappenmand.
- Getest volgens EN 1888-1:2018+A1:2022 & EN 1888-2:2018

ONDERHOUDSINSTRUCTIES

- Het schoonmaken en onderhouden van de buggy is een taak die alleen door volwassenen mag worden uitgevoerd.
- De hoes is niet afneembaar. Reinig de stoffen onderdelen met een vochtige spons en een neutraal schoonmaakmiddel. Volg de instructies op het verzorgingslabel.
- Reinig het frame alleen met in de handel verkrijgbare zeep en warm water. Niet bleken of behandelen met schoonmaakmiddelen.
- Controleer uw buggy regelmatig op losse schroeven, versleten onderdelen, versleten materialen of gescheurde naden. Vervang of repareer de onderdelen indien nodig. Reserveonderdelen (bijv. wielen) kunnen via uw dealer of direct in de Osann-webshop worden nabesteld, indien nodig op aanvraag, en kunnen zelfstandig worden vervangen.
- Overmatige blootstelling aan zonlicht of hitte kan ervoor zorgen dat onderdelen verbleken of vervormen.
- Als de kinderwagen nat wordt, open dan de kap en

- laat hem volledig drogen voordat u hem opbergt.
- Als de wielen piepen, breng dan een lichte olie aan (bijv. siliconenspray, roestwerende olie of naaimachineolie). Het is belangrijk dat de olie in de as en de wiel aansluiting komt.
- Als u met uw kinderwagen op het strand gaat wandelen, moet u hem daarna helemaal schoonmaken om zand en zout van het mechanisme en de wielverbindingen te verwijderen.

ONDERHOUD

Controleer het product regelmatig op mogelijke schade. Niet gebruiken in geval van schade en buiten bereik van kinderen houden.

Reserveonderdelen (bijv. wielen) kunt u bestellen via uw dealer of rechtstreeks via de Osann webshop (www.osann.de), eventueel op aanvraag via e-mail.

Bij problemen kunt u contact opnemen met de Osann klantenservice op +49 (0) 7731 / 970077 of per e-mail op info@osann.de.

GARANTIE

Informatie over de garantie vindt u op onze website osann.de.

Overzicht onderdelen

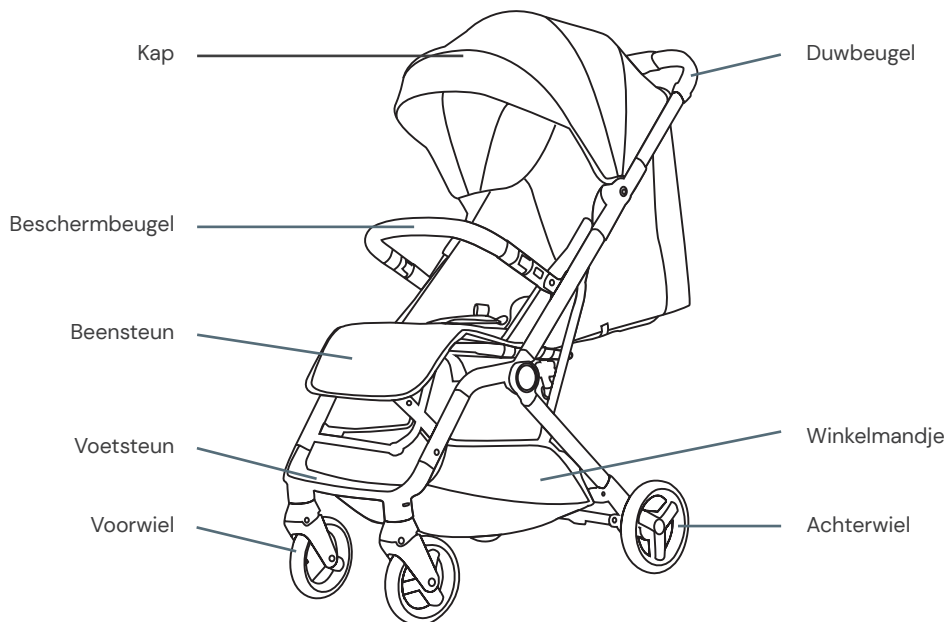

Inklapmechanisme met geïntegreerde transportvergrendeling:

Bediening met duwhandgreep

Ontgrendelknop

Rugleuningverstelling

Rempedaal

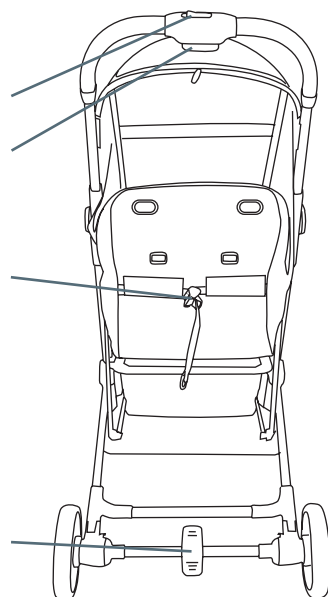

De buggy uitvouwen

- De buggy wordt gedeeltelijk gemonteerd geleverd in een kartonnen doos. Alleen de wielen en de beschermbeugel worden vanaf uw kant gemonteerd.
- In opgevouwen toestand heeft de buggy een geïntegreerde transportvergrendeling die voorkomt dat de buggy openvouwt tijdens het dragen.
- Om de buggy uit te klappen, duwt u eerst de duwhandgreep (1) op de handgreep naar links en houdt u vervolgens de ontgrendelknop (2) ingedrukt.
- Nu kunt u de buggy met een zwaaiende beweging uitklappen tot u hoort dat hij vastklikt.
- Plaats het frame op de vloer en zorg ervoor dat de buggy volledig vergrendeld is.

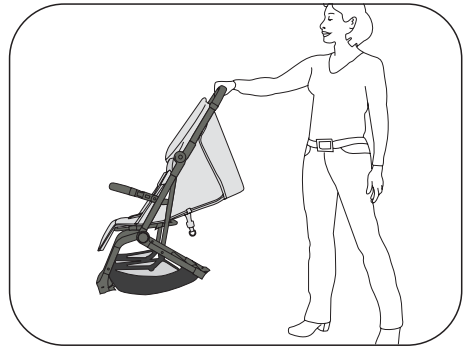
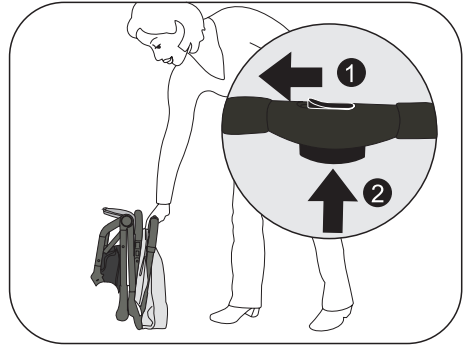

Beschermbeugel

- Steek de beschermbeugel in de daarvoor bestemde plaats op het frame totdat hij volledig vastzit.
- De beschermbeugel kan slechts aan één kant worden geopend en naar de zijkant worden weggeklapt om het kind gemakkelijker te kunnen plaatsen. Om dit te doen, drukt u op de knop aan de overeenkomstige kant van de beschermbeugel.
- De beschermbeugel kan volledig worden verwijderd door op de knoppen aan beide zijden te drukken.

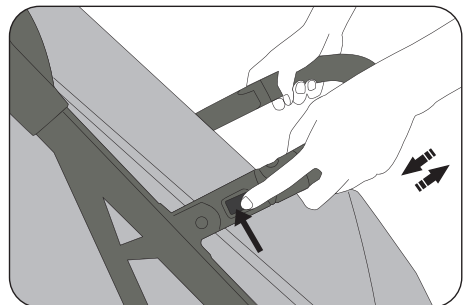

Voorwielen & achterwielen monteren

- Steek de voorwielen in de vooras tot u een klik hoort. Controleer of de voorwielen goed vastzitten.
- Om de voorwielen weer te verwijderen, drukt u op de kleine metalen knop (a) aan de zijkant van de vooras en trekt u de wielen uit de as.
- Steek de achterwielen in de achteras totdat u een klik hoort. Controleer of de achterwielen goed vastzitten.
- Om de achterwielen weer te verwijderen, trekt u de metalen hendel (b) aan de bovenkant van de betreffende achteras omhoog en trekt u de wielen uit de as.

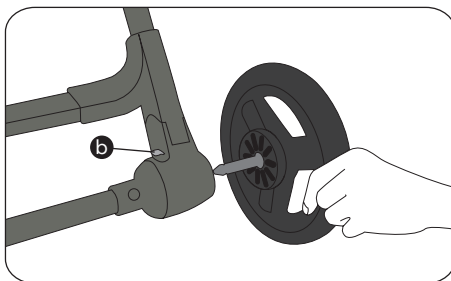
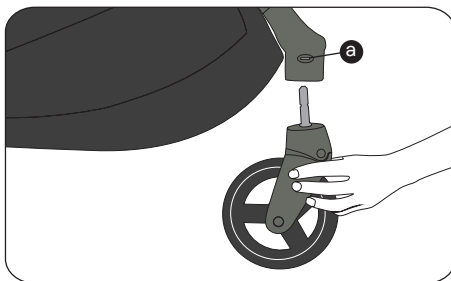

Rem

- De rem wordt ingeschakeld door het rempedaal omlaag te drukken.
- Als u het rempedaal weer omhoog drukt, wordt de rem losgelaten en kunt u verder rijden.

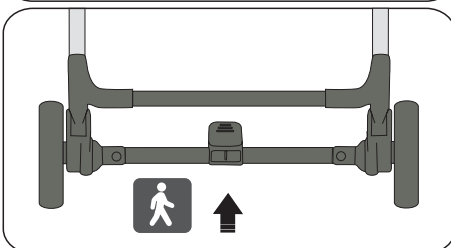
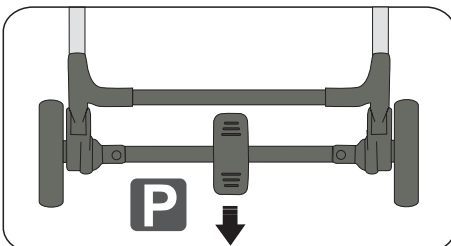

De buggy opvouwen

- Om de buggy in te klappen, duwt u eerst de duw-handgreep (1) op de handgreep naar links en houdt u vervolgens de ontgrendelknop (2) ingedrukt.
- U kunt de buggy nu naar voren klappen richting de grond door erop te duwen.
- In opgevouwen toestand heeft de buggy een geïntegreerde transportvergrendeling die voorkomt dat de buggy openvouwt tijdens het dragen. Zorg ervoor dat de buggy volledig opgevouwen is en vastgehouden wordt door de geïntegreerde transportvergrendeling voordat u hem optilt.
- Afhankelijk van de uitrustingsversie heeft de buggy een draagriem om het vervoer te vergemakkelijken.

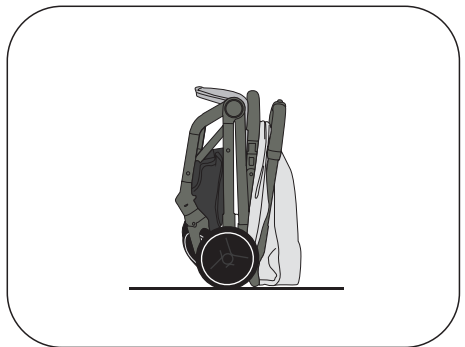
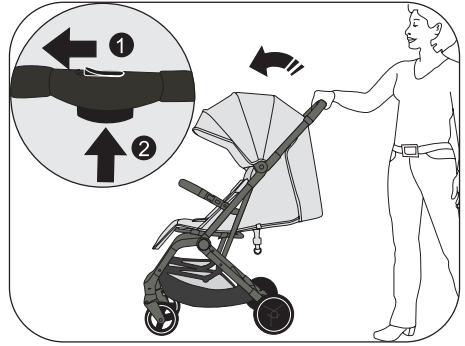

5-punts gordelsysteem

- Het gordelsysteem kan individueel worden aangepast in zowel het schouder- als bekkengebied met behulp van de individuele gespen op het harnas. Er zijn ook twee hoogte-instellingen. Haal de schouderbanden door de genaaide lussen om ze in de onderste stand te zetten.
- **BELANGRIJK:** Baby's en peuters jonger dan zes maanden: Gebruik de laagste hoogte-instelling en haal de zijheupgordels door de lussen in het bekkengebied.
- Druk op de knop in het midden van de gesp om de riem te openen.
- Om het gordelsysteem te sluiten, steekt u de gordelsluitingen van de schoudergordel en heupgordel samen in het gordelslot aan elke kant totdat u hoort dat ze vastklikken.

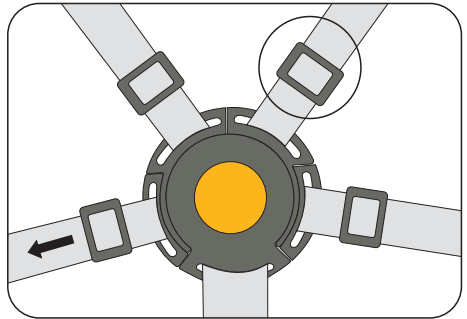
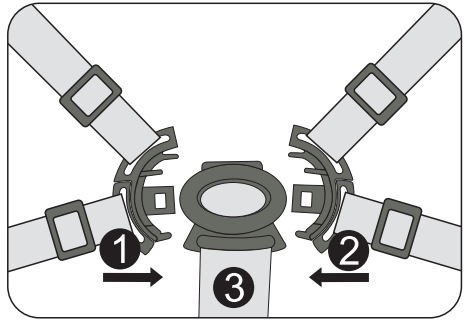
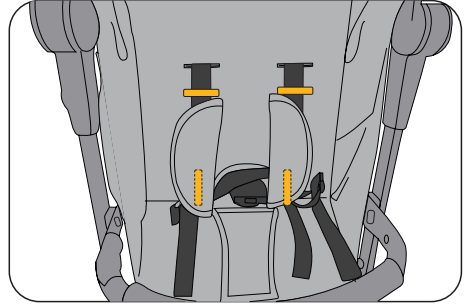

Beensteun

- De beensteun kan naar wens omhoog of omlaag worden geklapt.
- Door de metalen staaf aan de onderkant van de beensteun naar voren te trekken, kan deze omhoog worden versteld.



Rugleuning

- De rugleuning kan individueel worden versteld van een rechtop zittende positie naar een liggende positie met behulp van het trekkoord.
- Druk met twee vingers tegelijk op de middelste knop (1) en trek aan de riem (2) tot de gewenste positie is ingesteld.

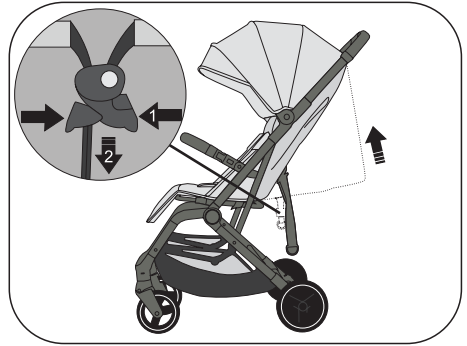

Reissysteem met adapters & auto- stoeltje

- **Opmerking:** De adapters en het autostoeltje zijn niet inbegrepen. Deze kunnen worden gekocht als accessoires.
- **Opmerking:** De adapters zijn geschikt voor alle autostoeltjes die op de markt verkrijgbaar zijn. U kunt een lijst bekijken in onze Osann webshop.
- Verwijder eerst de beschermbeugel.
- Bevestig de adapter voorzichtig aan het frame zodat de ronde uitsparing op de adapter rond de knop op het frame zit, zodat de adapter goed in positie is.
- Plaats nu uw autostoeltje op de adapters en controleer of het goed vastzit op de adapters. Afhankelijk van het autostoeltjesmodel moet er een apart vergrendelingsmechanisme worden geactiveerd. Raadpleeg indien nodig de gebruiksaanwijzing van uw autostoeltje. Bij andere modellen hoort u een klik zodra het autostoeltje vastklikt op de adapters.
- Raadpleeg ook de gebruiksaanwijzing van uw autostoeltje om het te verwijderen van de adapters.
- Om de adapters van het frame te verwijderen, duwt u ze voorzichtig van binnenuit naar buiten.

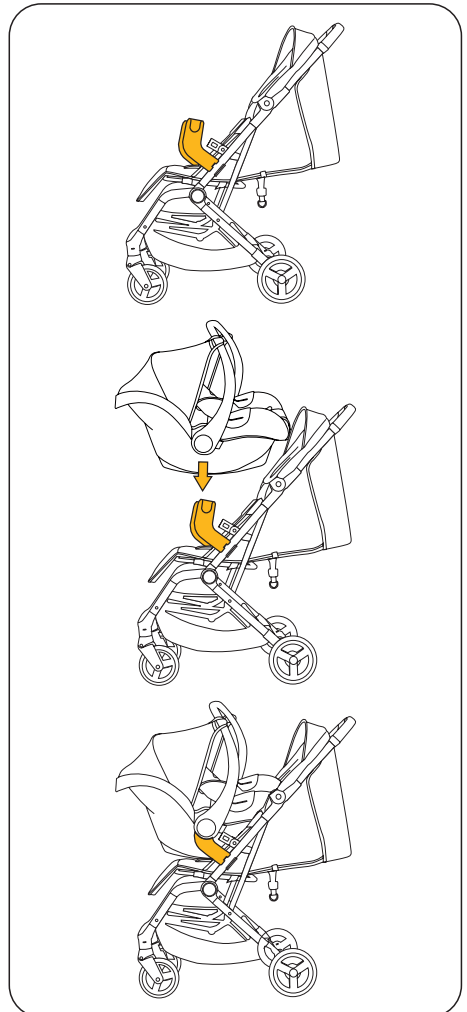

Gracias por elegir nuestro Boogy 2. Si necesita ayuda con este producto, diríjase a nuestro servicio de atención al cliente.

ADVERTENCIAS

• **IMPORTANTE - LEER ATENTAMENTE Y CONSERVAR PARA FUTURAS CONSULTAS.**

• **ADVERTENCIA:** utilice siempre la correa de la entrepierna en combinación con el cinturón subabdominal. Recomendamos utilizar también el cinturón para el hombro.

• **ADVERTENCIA:** asegúrese de que todas las piezas de bloqueo estén bloqueadas antes del uso.

• **ADVERTENCIA:** no permita que su hijo/a juegue con este producto.

• **ADVERTENCIA:** antes del uso, asegúrese de que el cochecito y los dispositivos de retención del asiento estén correctamente bloqueados.

• El producto debe montarlo una persona adulta.

• Utilice el cochecito sólo para niños de menos de 22 kg. De lo contrario, el cochecito podría sufrir daños.

• No coloque nunca más de 3 kg en la cesta portaobjetos para evitar que el cochecito se vuelva inestable.

• Nunca deje a su hijo/a sin supervisión. Mantenga siempre a su hijo/a a la vista.

• Utilice el cochecito sólo con un niño. No coloque nunca bolsos, bolsas de la compra, paquetes o accesorios en el asa o en el techo.

• La sobrecarga, el plegado incorrecto o el uso de piezas de otros fabricantes pueden mermar la seguridad del cochecito o dañarlo.

• Todas las cargas colocadas en la parte posterior del respaldo, en el asa de empuje o en el lateral del cochecito perjudican la estabilidad del cochecito.

• No utilice nunca el cochecito con accesorios de otros fabricantes.

• Lea todas las instrucciones de este manual antes de utilizar este producto. Conserve las instrucciones para futuras consultas. El incumplimiento de estas advertencias e instrucciones puede provocar lesiones graves o la muerte.

• Los cinturones de seguridad y el sistema de retención deben utilizarse correctamente.

• Utilice siempre los cinturones de seguridad para evitar lesiones graves por caídas o deslizamientos.

• Asegúrese de que su hijo/a no entre en contacto con las piezas que se mueven al ajustar el cochecito.

• El niño/a puede deslizarse por las aberturas de las piernas y estrangularse si no se utiliza el sistema de cinturones.

• No utilice escaleras ni escaleras mecánicas con el

cochecito.

• Manténgase alejado de objetos calientes, líquidos y aparatos electrónicos.

• No permita que su hijo/a se suba al cochecito o se sienta en él con la cabeza colgando hacia delante.

• No estacione el cochecito en carreteras ni en zonas inclinadas o peligrosas.

• Asegúrese de que todas las piezas mecánicas estén bloqueadas antes de utilizar el cochecito.

• Para evitar el estrangulamiento, no coloque ningún objeto con correa alrededor del cuello del niño. Retire las correas de estos objetos o fíjelas de otra forma.

• No coloque nada en el asa para evitar que el cochecito vuelque.

• No levante el cochecito mientras el niño/a esté sentado en él.

• No utilice la cesta portaobjetos para colocar a su hijo/a.

• No permita que su hijo/a se suba al cochecito, ya que podría volcar. Levante siempre al niño/a para subirlo o bajarlo del cochecito.

• Pliegue o despliegue siempre el cochecito con cuidado para que nada pueda quedar atrapado.

• Asegúrese de que el cochecito está completamente plegado o desplegado antes de dejar que el niño/a se acerque a él.

• Para la seguridad de su hijo/a, compruebe que todas las piezas están montadas y fijadas antes de utilizar el cochecito.

• Mantenga a su hijo/a alejado de la capota para que no pueda quedar atrapado en él.

• Ponga siempre los frenos cuando aparque el cochecito.

• No utilice el cochecito si está dañado.

• El cochecito sólo puede utilizarse a velocidad de paseo.

- Para evitar el riesgo de asfixia, retire las bolsas de plástico y los materiales de embalaje antes de utilizar este producto. En general, las bolsas de plástico y los materiales de embalaje deben mantenerse alejados de los niños y bebés.
- Este producto no es adecuado para correr o patinar.
- Utilice el freno de estacionamiento cuando meta o saque al niño.
- En el caso de las sillas de coche para niños utilizadas junto con un chasis, este carro no sustituye ni a una cuna ni a una cama infantil. Si el niño/a necesita dormir, debe colocarse en un asiento de cochecito, una cuna o una cama adecuados.
- El cochecito debe revisarse periódicamente para detectar daños y signos de desgaste.
- No permita que otros niños jueguen sin supervisión cerca del cochecito.
- Todos los dibujos e imágenes de este manual de instrucciones pueden diferir del cochecito suministrado y tan solo pretenden ilustrar y explicar sus funciones.
- El cochecito es adecuado para niños desde el nacimiento hasta un peso corporal máximo de 22 kg o 4 años, lo que ocurra primero.
- Por lo tanto, la carga máxima admisible es de 22 kg en el asiento y 3 kg en la cesta de la compra.
- Probado conforme a las normas EN 1888-1:2018+A1:2022 y EN 1888-2:2018

INSTRUCCIONES DE CUIDADO

- La limpieza y el mantenimiento del cochecito son una tarea que solo deben realizar personas adultas.
- La tapa no es desmontable. Limpie las partes de tela con una esponja húmeda y un detergente neutro. Siga las instrucciones de la etiqueta de limpieza.
- Limpie el bastidor únicamente con jabón comercial y agua tibia. No blanquear ni tratar con detergentes.
- Compruebe periódicamente que su cochecito no tenga tornillos sueltos, piezas desgastadas, materiales desgastados o costuras rotas. Sustituya o repare las piezas si es necesario. Las piezas de repuesto (por ejemplo, las ruedas) pueden volver a pedirse a través de su distribuidor o directamente en la tienda web de Osann, si es necesario previa solicitud, y pueden sustituirse de forma independiente.
- La exposición excesiva a la luz solar o al calor puede hacer que las piezas se decoloren o deformen.
- Si el cochecito se moja, abra la capota y deja que

- se seque completamente antes de guardarlo.
- Si las ruedas chirrían, aplique un aceite ligero (por ejemplo, spray de silicona, aceite antioxidante o aceite para máquinas de coser). Es importante que el aceite llegue al eje y a la conexión de la rueda.
- Si lleva su cochecito a pasear por la playa, tendrá que limpiarlo completamente después para eliminar la arena y la sal de la mecánica y las conexiones de las ruedas.

MANTENIMIENTO

Compruebe regularmente el estado del producto para detectar posibles daños. No utilizar en caso de deterioro y mantener fuera del alcance de los niños.

Las piezas de repuesto (por ejemplo, las ruedas) pueden pedirse a través de su distribuidor o directamente en la tienda web de Osann (www.osann.de), si es necesario, previa solicitud por correo electrónico.

Si tiene algún problema, póngase en contacto con el servicio de atención al cliente de Osann llamando al teléfono +49 (0) 7731 / 970077 o enviando un correo electrónico a info@osann.de.

GARANTÍA

Encontrará información sobre la garantía en nuestro sitio web osann.de.

Resumen de piezas

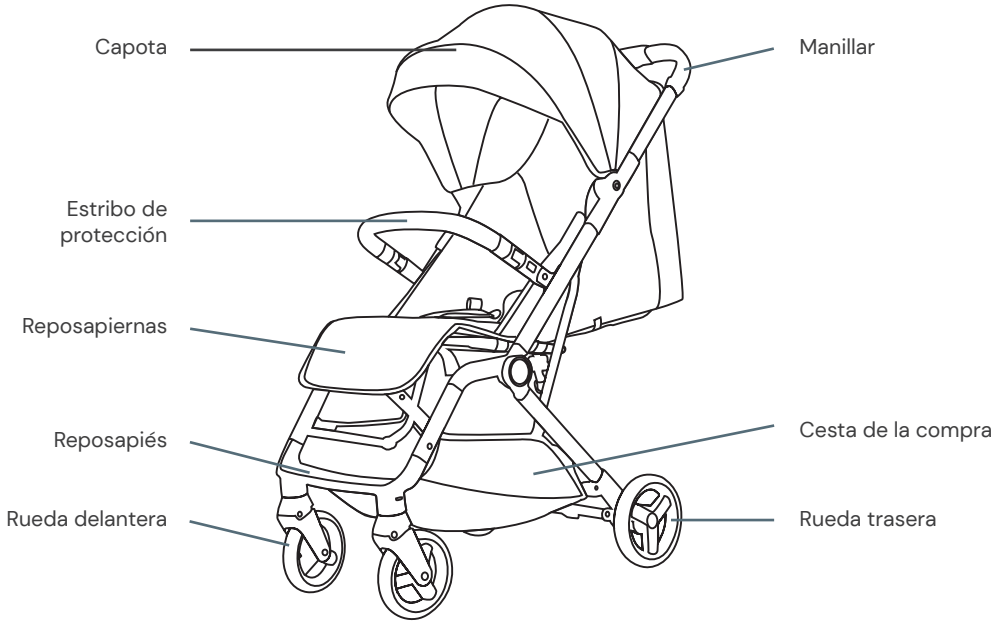

Mecanismo de plegado con bloqueo de transporte integrado:

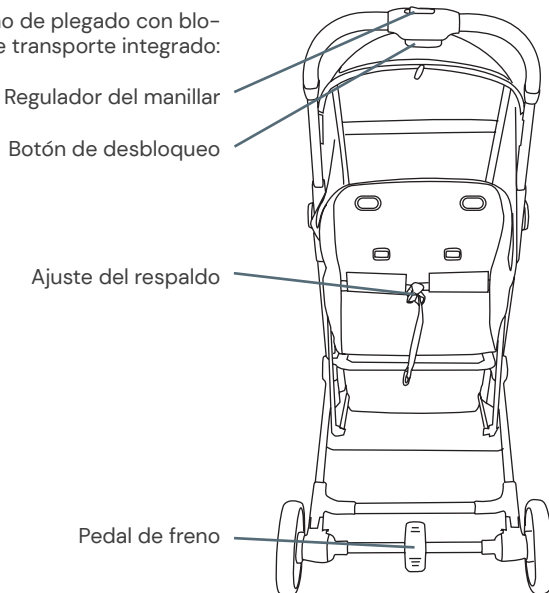

Desplegar el cochecito

- El cochecito se entrega parcialmente montado en una caja de cartón. Solo tendrá que montar las ruedas y el estribo de protección.
- Cuando está plegado, el cochecito tiene un bloqueo de transporte integrado que impide que se despliegue mientras se transporta.
- Para desplegar el cochecito, tire primero del asa del manillar hacia la izquierda (1) y, a continuación, mantenga pulsado el botón de desbloqueo (2).
- Ahora puede desplegar el cochecito con un movimiento de vaivén hasta que oiga que encaja en su sitio.
- Coloque el bastidor en el suelo y asegúrese de que el cochecito está completamente bloqueado.

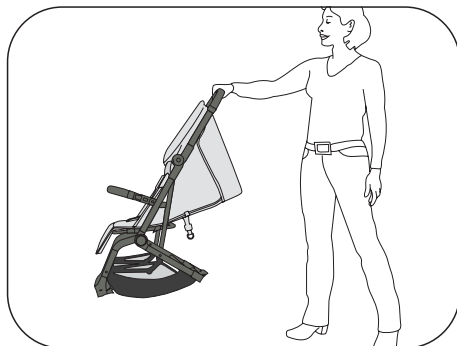
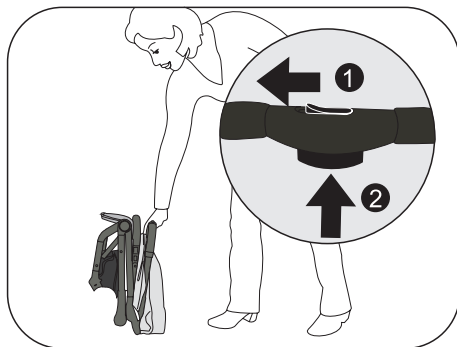

Estribo de protección

- Inserte el estribo de protección en su alojamiento previsto en el bastidor hasta que quede totalmente encajado.
- El estribo de protección solo puede abrirse por un lado y plegarse hacia un lado para facilitar la introducción del niño/a. Para ello, pulse el botón del lado correspondiente del estribo de protección.
- El estribo de protección puede retirarse completamente pulsando los botones situados a ambos lados.

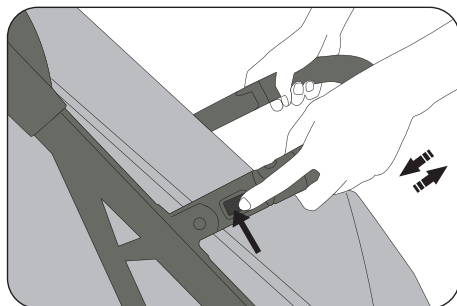

Montaje de las ruedas delanteras y traseras

- Introduzca las ruedas delanteras en el eje delantero hasta que oiga un clic. Compruebe que las ruedas delanteras estén completamente encajadas.
- Para volver a desmontar las ruedas delanteras, pulse el pequeño botón metálico (a) situado en el lateral del eje delantero y tire de las ruedas para extraerlas del eje.
- Inserte las ruedas traseras en el eje trasero hasta que oiga un clic. Compruebe que las ruedas traseras estén completamente encajadas.
- Para volver a desmontar las ruedas traseras, tire hacia arriba de la palanca metálica (b) situada en la parte superior del eje trasero correspondiente y extraiga las ruedas del eje.

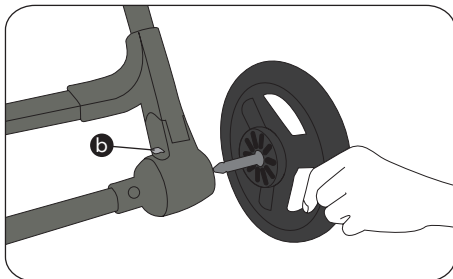
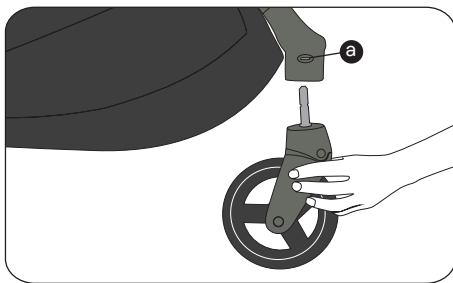

Freno

- El freno se activa pulsando el pedal de freno hacia abajo.
- Si vuelve a pulsar el pedal de freno hacia arriba, el freno se suelta y puede proseguir la marcha.

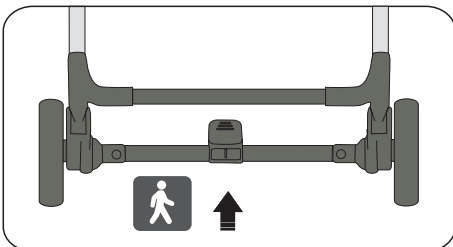
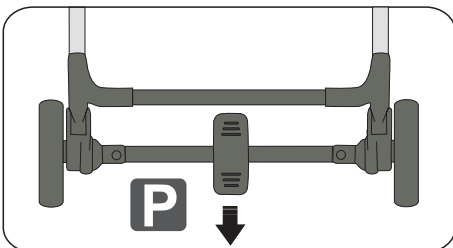

Plegar el cochecito

- Para plegar el cochecito, empuje primero hacia la izquierda el asa del regulador del manillar (1) y, a continuación, mantenga pulsado el botón de desbloqueo (2).
- Ahora puede plegar el cochecito hacia el suelo con un movimiento de empuje.
- Cuando está plegado, el cochecito tiene un bloqueo de transporte integrado que impide que se despliegue mientras se transporta. Antes de levantar el cochecito, asegúrese de que esté completamente plegado y sujeto por el seguro de transporte integrado.
- Según la versión de equipamiento, el cochecito dispone de una correa de transporte para facilitar su traslado.

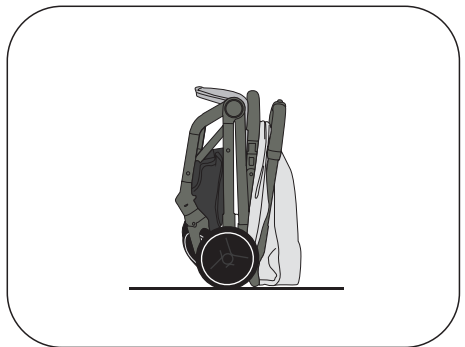
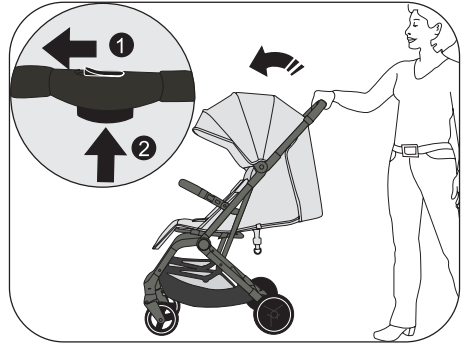

Sistema de cinturones de 5 puntos

- El sistema de cinturones puede ajustarse individualmente tanto en la zona de los hombros como en la de la pelvis mediante las hebillas individuales del cinturón. También hay dos reguladores de altura. Para ajustar las correas de los hombros a la posición inferior, páselas a través de los pasadores cosidos.
- **IMPORTANTE:** Bebés y niños menores de seis meses: utilice el ajuste de altura más bajo y pase los cinturones laterales de la pelvis por los pasadores de la zona pélvica.
- Para abrir el cinturón, pulse el botón situado en el centro de la hebilla.
- Para cerrar el sistema de cinturones, introduzca las hebillas del cinturón de hombro y del cinturón subabdominal juntas en la hebilla del cinturón de cada lado hasta que oiga que encajan.

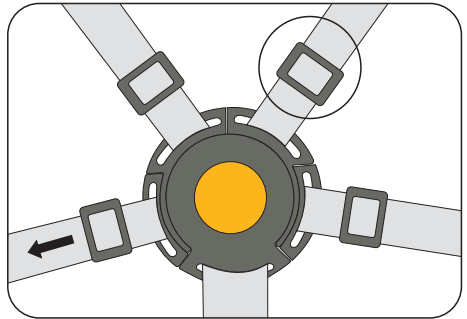
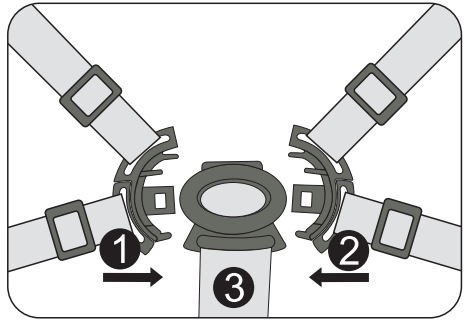
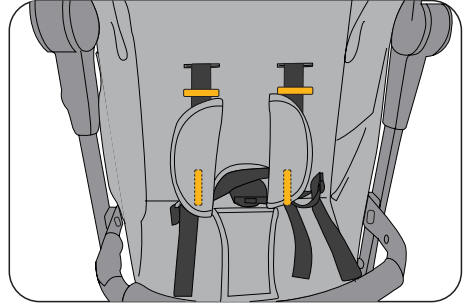

Reposapiernas

- El reposapiernas puede abatirse hacia arriba o hacia abajo según sea necesario.
- Tirando hacia delante de la barra metálica situada en la parte inferior del reposapiernas, éste puede ajustarse hacia arriba.



Respaldo

- El respaldo puede ajustarse individualmente mediante el cordón para pasar de la posición de sentado erguido a la de reclinado.
- Presione el botón central con dos dedos (1) y tire de la correa (2) hasta ajustar la posición deseada.

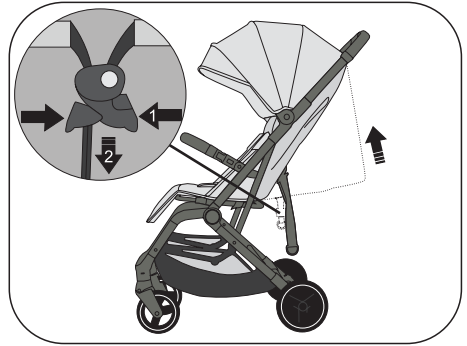

Sistema de viaje con adaptador y silla de coche para bebé

- **Nota: los adaptadores y la silla de coche para bebé no se incluyen con la entrega. Pueden adquirirse como accesorios.**
- Nota: los adaptadores son aptos para todas las sillas de coche para bebé disponibles en el mercado. Puede consultar una lista en la tienda web de Osann.
- En primer lugar, retire el estribo de protección.
- Coloque con cuidado el adaptador en el bastidor, de modo que el rebaje redondo del adaptador se sitúe alrededor del pomo del bastidor, asegurando así la posición correcta del adaptador.
- A continuación, coloque la silla infantil en los adaptadores y compruebe que está correctamente encajada. Dependiendo del modelo de silla de coche para bebé, debe activarse un mecanismo de bloqueo independiente. En caso necesario, consulte el manual de instrucciones de su silla de coche para bebé. En otros modelos, se oye un clic en cuanto la silla de coche para bebé encaja en los adaptadores.
- Para retirar la silla de coche para bebé de los adaptadores, consulte también las instrucciones de uso de su silla de coche para bebé.
- Para retirar los adaptadores del bastidor, empuje-los con cuidado hacia fuera desde el interior.

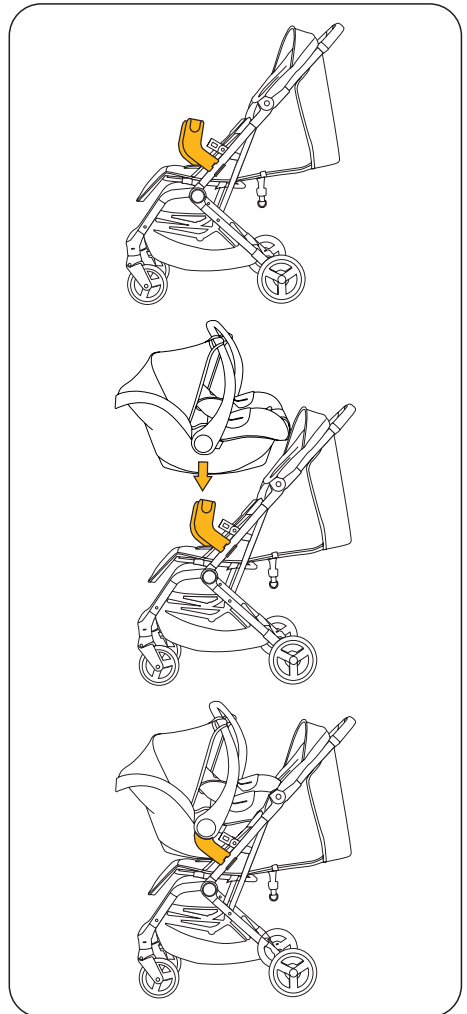

Děkujeme, že jste si vybrali náš golfový kočárek Boogy 2. Potřebujete-li s výrobkem pomoci, obraťte se prosím na náš zákaznický servis.

UPOZORNĚNÍ

- **DŮLEŽITÉ – PEČLIVĚ SI PŘEČTĚTE A BEZPODMÍNEČNĚ USCHOVEJTE PRO BUDOUCÍ POUŽITÍ.**
- **VAROVÁNÍ:** Vždy používejte rozkrokový pás v kombinaci s pánevním pásem. Doporučujeme navíc používat také ramenní popruh.
- **VAROVÁNÍ:** Před použitím se ujistěte, že jsou všechny uzamykací části zajištěny.
- **VAROVÁNÍ:** Nedovolte dítěti, aby si s tímto výrobkem hrál.
- **VAROVÁNÍ:** Před použitím se ujistěte, že jsou kočárek a upevňovací zařízení sedadla správně zajištěny.
- Výrobek musí sestavit dospělá osoba.
- Kočárek používejte pouze pro děti do 22 kg. V opačném případě může dojít k poškození kočárku.
- Do úložného koše nikdy neukládejte více než 3 kg, abyste předešli nestabilitě kočárku.
- Nikdy nenechávejte dítě bez dozoru. Dítě mějte vždy na očích.
- Kočárek používejte pouze s jedním dítětem. Nikdy neodkládejte tašky, nákupní tašky, balíky nebo příslušenství na rukojeť ani na střechu.
- Přetížení, nesprávné složení nebo použití dílů od jiných výrobců může snížit bezpečnost kočárku nebo jej poškodit.
- Veškerá břemena připevněná k zadní části opěradla, k rukojeti pro tlačení nebo k boku kočárku zhoršují jeho stabilitu.
- Kočárek nikdy nepoužívejte s příslušenstvím od jiných výrobců.
- Před použitím tohoto výrobku si přečtete všechny pokyny v tomto návodu. Návod si uschovejte pro budoucí použití. Nedodržení těchto varování a pokynů může mít za následek vážná zranění nebo smrt.
- Bezpečnostní pásy a zádržný systém se musí používat správně.
- Vždy používejte sedací bezpečnostní pásy, abyste zabránili vážným zraněním v důsledku pádu nebo vyklouznutí.
- Dbejte na to, aby se dítě při nastavování kočárku nedostalo do kontaktu s pohyblivými částmi.
- Pokud není použit systém pásů, může dítě sklouznout do otvorů pro nohy a uškrtit se.
- S kočárkem nejezděte po schodech ani eskalátech.
- Nepřibližujte se k horkým předmětům, tekutinám ani elektronickým zařízením.
- Nedovolte dítěti, aby na kočárek lezlo nebo v něm sedělo s hlavou svěřenou dopředu.
- Neparkujte kočárek na silnicích nebo na svažitých či jinak nebezpečných místech.
- Před použitím kočárku se ujistěte, že jsou všechny mechanické části zajištěny.
- Abyste zabránili uskrčení, nedávejte dítěti kolem krku žádné předměty s popruhem. Odstraňte z těchto předmětů popruhy nebo je zajištěte jiným způsobem.
- Nepokládejte nic na rukojeť, aby nedošlo k převrácení kočárku.
- Nezvedejte kočárek, když v něm dítě sedí.
- Nepoužívejte úložný koš jako odkládací prostor pro dítě.
- Nedovolte dítěti, aby na kočárek lezlo, protože by mohlo dojít k jeho převrácení. Dítě do kočárku nebo z něj vždy zvedejte.
- Kočárek skládejte nebo rozkládejte vždy obezřetně, aby se v něm nic nezachytilo.
- Než necháte dítě v blízkosti kočárku, ujistěte se, že je kočárek zcela složený nebo rozložený.
- V zájmu bezpečnosti dítěte před použitím kočárku zkontrolujte, zda jsou všechny části smontovány a zajištěny.
- Dítě držte dál od stříšky, aby se do ní nemohlo zachytit.
- Při parkování kočárku vždy aktivujte brzdy.
- Pokud je kočárek poškozený, nepoužívejte jej.
- Kočárek smí být používán pouze rychlostí chůze.

- Abyste předešli riziku udušení, odstraňte před použitím tohoto výrobku plastové sáčky a obalové materiály. Plastové sáčky a obalové materiály by obecně neměly být v dosahu miminek a dětí.
- Tento výrobek není vhodný pro běhání nebo bruslení.
- Při ukládání nebo vyjímání dítěte použijte parkovací brzdu.
- V případě dětských autosedaček používaných v kombinaci s podvozkem nenahrazuje tento vozík kolébku ani dětskou postýlku. Pokud vaše dítě potřebuje spát, mělo by být umístěno do vhodného sedátka kočárku, kolébky nebo postýlky.
- Kočárek je třeba pravidelně kontrolovat, zda není poškozen a zda nevykazuje známky opotřebení.
- Nedovolte, aby si v blízkosti kočárku hrály jiné děti bez dozoru.
- Všechny nákresy a obrázky v tomto návodu k obsluze se mohou lišit od dodaného golfového kočárku a slouží pouze k ilustraci a vysvětlení funkcí.
- Golfový kočárek je vhodný pro děti od narození do maximální tělesné hmotnosti 22 kg nebo do 4 let, podle toho, co nastane dříve.
- Maximální přípustné zatížení je tedy 22 kg na sedací ploše a 3 kg v nákupním košíku.
- Testováno podle EN 1888-1:2018+A1:2022 a EN 1888-2:2018

POKYNY K PÉČI

- Čištění a údržbu golfového kočárku by měli provádět pouze dospělí.
- Potah není odnímatelný. Látkové části čistěte vlhkou houbou s neutrálním čisticím prostředkem. Řiďte se pokyny uvedenými na štítku s informacemi o péči.
- Rám čistěte pouze běžně dostupným mýdlem a teplou vodou. Nebělte ani neošetřujte čisticími prostředky.
- Pravidelně kontrolujte kočárek, zda na něm nejsou uvolněné šrouby, opotřebované díly, opotřebované materiály nebo potrhání švy. V případě potřeby díly vyměňte nebo opravte. Náhradní díly (např. kola) lze v případě potřeby na vyžádání doobjednat u vašeho prodejce nebo přímo v internetovém obchodě Osann a vyměnit je samostatně.
- Nadměrné vystavení slunečnímu záření nebo teplotě může způsobit vyblednutí nebo deformaci dílů.
- Pokud kočárek zmokne, otevřete stříšku a nechte ji před uložením zcela vyschnout.
- Pokud kola skřípou, použijte lehký olej (např. silikonový sprej, antikorozní olej nebo olej na šicí stroje). Je důležité, aby se olej dostal do nápravy a do spojů kol.

- Pokud se s kočárkem vydáte na procházku po pláži, je třeba jej poté kompletně vyčistit, abyste odstranili písek a sůl z mechaniky a spojů kol.

ÚDRŽBA

Pravidelně kontrolujte stav výrobku, zda není poškozen. Nepoužívejte jej v případě poškození a uchovávejte mimo dosah dětí.

Náhradní díly (např. kola) si můžete objednat u svého prodejce nebo přímo v internetovém obchodě Osann (www.osann.de), v případě potřeby na vyžádání e-mailem.

V případě jakýchkoli problémů se obraťte na zákaznický servis společnosti Osann na telefonním čísle +49 (0) 7731 / 970077 nebo e-mailem na adrese info@osann.de.

ZÁRUKA

Informace o záruce najdete na našich webových stránkách osann.de.

Přehled dílů

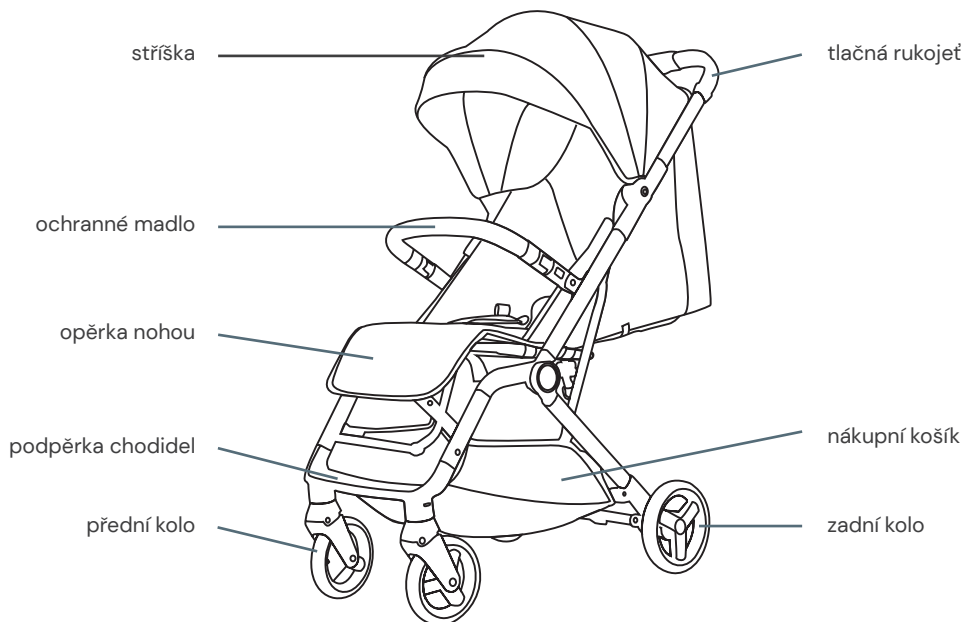

skládací mechanismus s integrovaným přepravním zámkem:

ovládač na tlačné rukojeti

uvolňovací tlačítko

nastavení opěrky zad

brzdový pedál

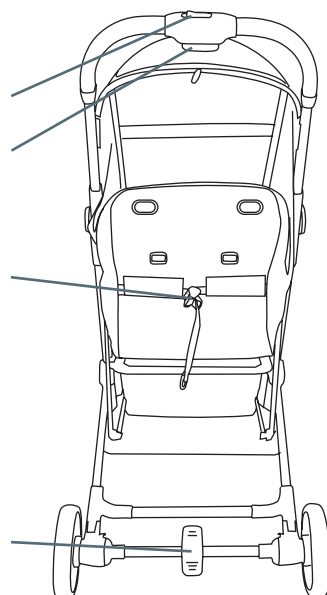

Rozložení golfového kočárku

- Kočárek je dodáván částečně sestavený v kartonové krabici. Namontovat musíte pouze kola a ochranné madlo.
- Ve složeném stavu má golfový kočárek integrovaný přepravní zámek, který zabraňuje rozložení kočárku při přenášení.
- Chcete-li kočárek rozložit, nejprve posuňte ovládač na tlačné rukojeti (1) doleva a poté stiskněte a podržte uvolňovací tlačítko (2).
- Nyní můžete kočárek rychlým pohybem rozložit. Měli byste přitom slyšet zacvaknutí.
- Rám postavte na podlahu a ujistěte se, že je kočárek zcela zajištěn zacvaknutím.

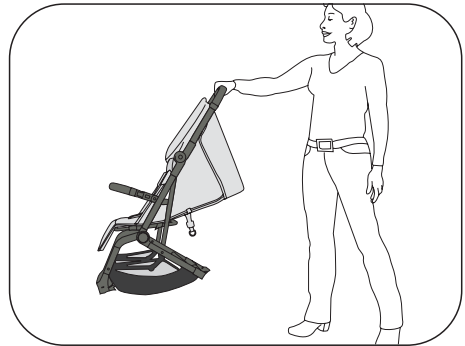
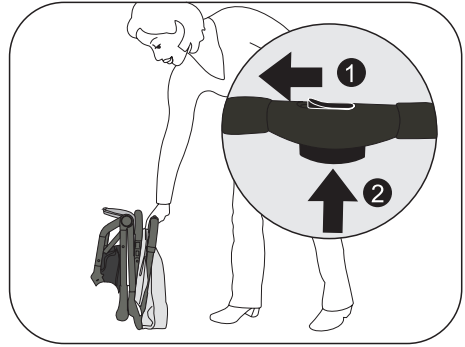

Ochranné madlo

- Zasuňte ochranné madlo do určeného úchyty na rámu. Opět byste měli slyšet zacvaknutí.
- Ochranné madlo lze otevřít také pouze na jedné straně a odklopit na stranu, aby bylo možné dítě snadněji vložit do kočárku. Za tímto účelem stiskněte tlačítko na příslušné straně ochranného madla.
- Ochranné madlo lze i úplně vyjmout, a to stisknutím tlačítek na obou stranách.

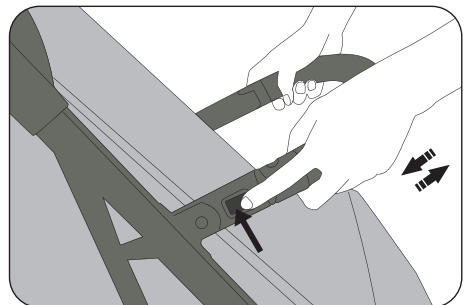

Montáž předních a zadních kol

- Nasuňte přední kola do přední nápravy. Měli byste přitom slyšet zacvaknutí. Zkontrolujte, zda přední kola plně zacvakla.
- Chcete-li přední kola opět vyjmout, stiskněte malé kovové tlačítko (a) na boku přední nápravy a vytáhněte kola z nápravy.
- Nasuňte zadní kola do zadní nápravy. Měli byste přitom slyšet zacvaknutí. Zkontrolujte, zda zadní kola plně zacvakla.
- Chcete-li zadní kola opět vyjmout, zatáhněte za kovovou páčku (b) na horní straně příslušné zadní nápravy směrem nahoru a kola z nápravy vytáhněte.

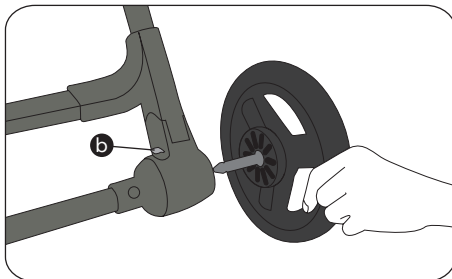
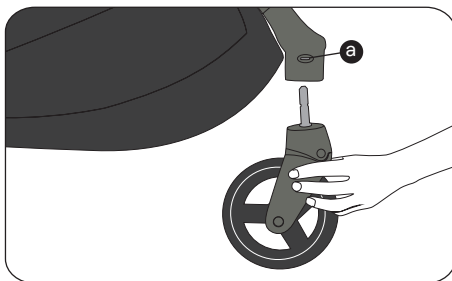

Brzda

- Brzda se aktivuje sešlápnutím brzdového pedálu směrem dolů.
- Pokud znovu sešlápnete brzdový pedál opět směrem nahoru, brzda se uvolní a vy můžete pokračovat v jízdě.

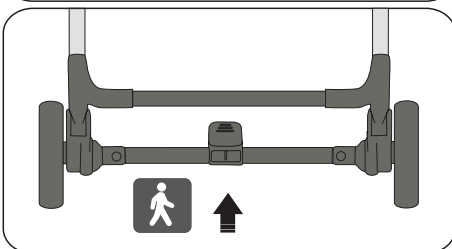
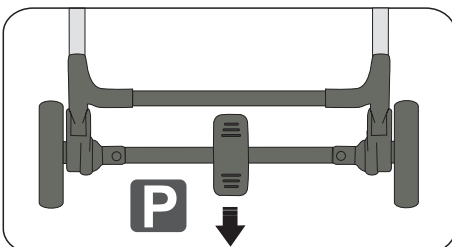

Skládání kočárku

- Chcete-li golfový kočárek složit, nejprve posuňte ovládač na rukojeti (1) doleva a poté stiskněte a podržte uvolňovací tlačítko (2).
- Nyní můžete kočárek sklopit dopředu směrem k zemi zatlačením.
- Ve složeném stavu má golfový kočárek integrovaný přepravní zámek, který zabraňuje rozložení kočárku při přenášení. Před zvednutím kočárku se ujistěte, že je kočárek zcela složený a držte jej integrovaný přepravní zámek.
- V závislosti na verzi výbavy je kočárek vybaven popruhem pro snadnější přepravu.

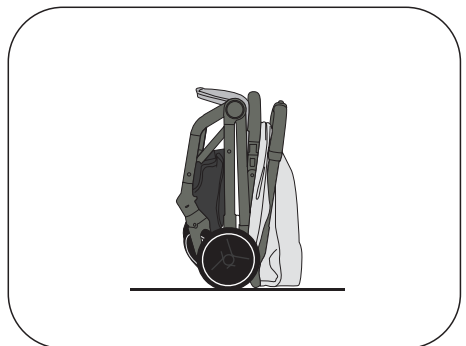
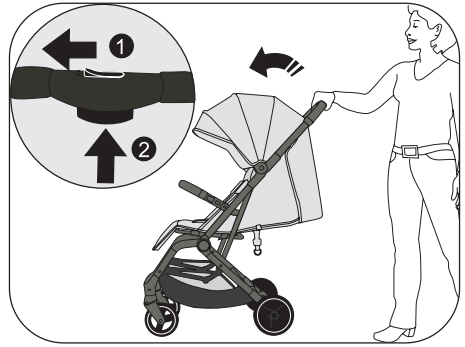

Pětibodový systém pásů

- Systém pásů lze individuálně nastavit v oblasti ramen i pánve pomocí jednotlivých přezek na pásech. K dispozici jsou také dvě nastavení výšky. Chcete-li nastavit ramenní popruhy do nižší polohy, provlékněte je našitými poutky.
- **DŮLEŽITÉ:** Kojenci a batolata do šesti měsíců: Použijte nejnižší výškové nastavení a provlékněte boční bederní pásy poutky v oblasti pánve.
- Chcete-li pás otevřít, stiskněte tlačítko uprostřed zámku pásu.
- Chcete-li systém pásů zavřít, zasuněte spony ramenního a břišního pásu společně do spony pásu na každé straně, dokud neuslyšíte jejich zacvaknutí.

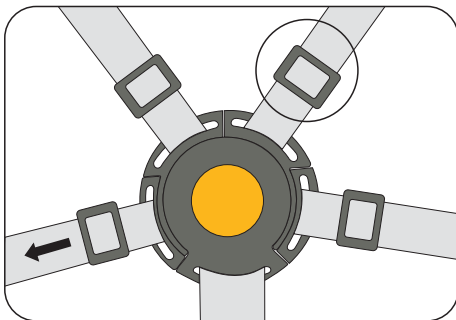
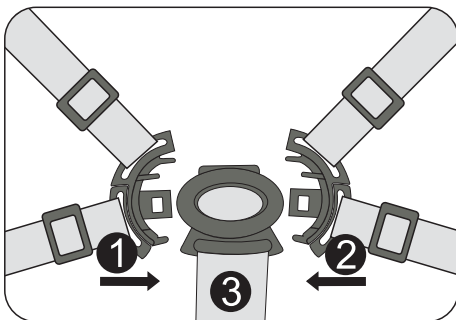
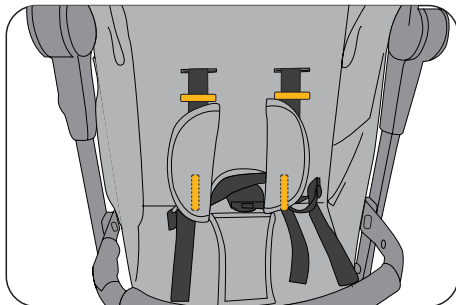

Opěrka nohou

- Opěrku nohou lze podle potřeby sklopit nahoru nebo dolů.
- Vytažením kovové tyče na spodní straně opěrky nohou směrem dopředu ji lze nastavit směrem nahoru.

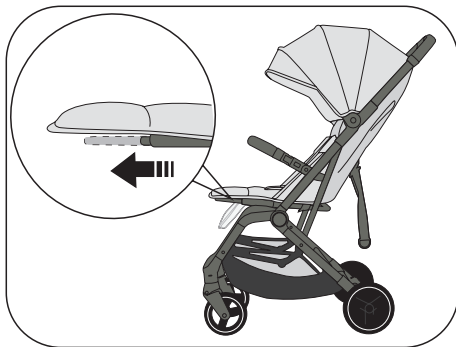

Opěrka zad

- Opěrku zad lze pomocí stahovacího pásu individuálně nastavit ze vzpřímené polohy vsedě do polohy vleže.
- Dvěma prsty zmáčkněte střední tlačítko (1) a táhněte za pás (2), dokud nenastavíte požadovanou polohu.

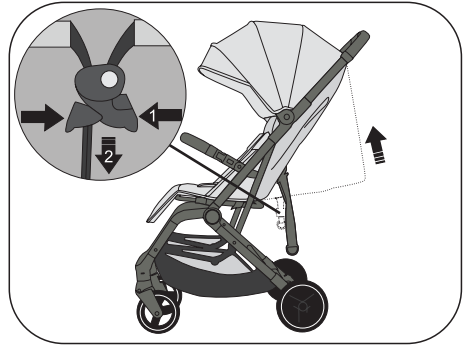

Cestovní systém s adaptérem a vajíčkem

- **Upozornění: Adaptéry a vajíčko nejsou součástí dodávky. Lze je zakoupit jako příslušenství.**
- Upozornění: Adaptéry jsou vhodné pro všechna na trhu běžně dostupná vajíčka pro miminka. Jejich seznam si můžete prohlédnout v našem internetovém obchodě Osann.
- Nejprve odeberte ochranné madlo.
- Adaptéry opatrně připevněte k rámu tak, aby zaoblená prohlubeň na adaptéru byla umístěna kolem hlavice na rámu, čímž zajistíte správnou polohu adaptéru.
- Nyní nasad'te na adaptéry vajíčko a také zde zkontrolujte, zda na adaptérech správně zacvaklo. V závislosti na modelu vajíčka může být potřebné aktivovat samostatný blokovací mechanismus. V případě potřeby se podívejte do návodu k obsluze vajíčka. U dalších modelů je slyšet cvaknutí, jakmile vajíčko zapadne do adaptérů.
- Pro vyjmutí vajíčka z adaptérů se rovněž řiďte návodem k obsluze daného vajíčka.
- Chcete-li adaptéry odstranit z rámu, opatrně je zevnitř vytlačte ven.

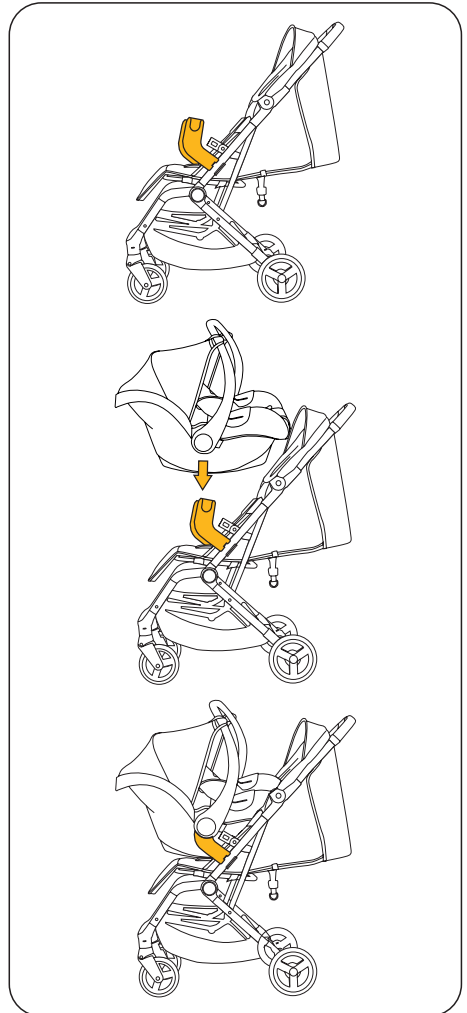

Dziękujemy za wybranie naszego Boogy 2. Aby uzyskać pomoc w związku z niniejszym produktem, prosimy zwrócić się do naszego działu obsługi klienta.

OSTRZEŻENIA

- **WAŻNE - NALEŻY UWAŻNIE PRZECZYTAĆ INSTRUKCJĘ I ZACHOWAĆ NA PRZYSZŁOŚĆ.**
- **OSTRZEŻENIE:** Zawsze używać pasa krokowego w połączeniu z pasem biodrowym. Zalecamy również korzystanie z pasa naramiennego.
- **OSTRZEŻENIE:** Przed użyciem należy upewnić się, że wszystkie elementy blokujące są zablokowane.
- **OSTRZEŻENIE:** Nie pozwalaj dziecku na zabawę tym produktem.
- **OSTRZEŻENIE:** Przed użyciem należy upewnić się, że wózek i elementy mocujące siedzisko są prawidłowo zablokowane.
- Produkt musi być montowany przez osobę dorosłą.
- Wózka należy używać wyłącznie w przypadku dzieci o wadze poniżej 22 kg. W przeciwnym razie wózek może ulec uszkodzeniu.
- Nigdy nie umieszczać w koszu na przedmioty obciążenia ponad 3 kg, aby zapobiec niestabilności wózka.
- Nigdy nie zostawiać dziecka bez opieki. Należy zawsze mieć dziecko w zasięgu wzroku.
- Wózka należy używać tylko z jednym dzieckiem. Nigdy nie umieszczać toreb, toreb na zakupy, paczek lub akcesoriów na uchwycie lub dachu.
- Przeciążenie, nieprawidłowe złożenie lub użycie części innych producentów może zmniejszyć bezpieczeństwo wózka lub spowodować jego uszkodzenie.
- Wszelkie obciążenia przymocowane do oparcia, uchwytu do pchania lub boku wózka pogarszają stabilność wózka.
- Nigdy nie używać wózka z akcesoriami innych producentów.
- Przed rozpoczęciem korzystania z produktu należy przeczytać wszystkie wskazówki zawarte w niniejszej instrukcji. Zachować instrukcję, aby móc skorzystać z niej w przyszłości. Niezastosowanie się do tych ostrzeżeń i instrukcji może spowodować poważne obrażenia lub śmierć.
- Pasy bezpieczeństwa i system zabezpieczający muszą być używane prawidłowo.
- Zawsze używać pasów siedzenia, aby zapobiec poważnym obrażeniom w wyniku wypadnięcia lub wysunięcia się z wózka.
- Upewnić się, że dziecko nie ma kontaktu z ruchomymi częściami podczas regulacji wózka.
- Dziecko może wślizgnąć się do otworów na nogi i udusić się, jeśli system pasów nie jest używany.
- Nie używać wózka na schodach ani schodach ruchomych.
- Trzymać z dala od gorących przedmiotów, płynów i urządzeń elektronicznych.
- Nie pozwalać dziecku wspinać się na wózek ani siedzieć w nim z głową zwisającą w przód.
- Nie parkować wózka na drogach, pochyłych lub innych niebezpiecznych miejscach.
- Przed użyciem wózka należy upewnić się, że wszystkie części mechaniczne są zablokowane.
- Aby uniknąć uduszenia, nie należy umieszczać żadnych przedmiotów z paskiem na szyi dziecka. Zdjąć paski z tych przedmiotów lub zabezpieczyć je w inny sposób.
- Nie należy umieszczać żadnych przedmiotów na uchwycie, aby zapobiec przewróceniu się wózka.
- Nie podnosić wózka, gdy siedzi w nim dziecko.
- Nie używać kosza na przedmioty jako miejsca dla dziecka.
- Nie pozwalać dziecku wspinać się na wózek, ponieważ może to spowodować jego przewrócenie. Zawsze należy wkładać lub wyjmować dziecko z wózka.
- Zawsze ostrożnie składać lub rozkładać wózek, aby nic nie mogło się w nim zakleszczyć.
- Przed pozostawieniem dziecka w pobliżu wózka należy upewnić się, że jest on całkowicie złożony lub rozłożony.
- Dla bezpieczeństwa dziecka przed użyciem wózka należy sprawdzić, czy wszystkie części są zmontowane i zabezpieczone.
- Trzymać dziecko z dala od daszka, aby nie mogło się w niego zaplątać.
- Podczas parkowania wózka należy zawsze włączać hamulce.
- Nie używać wózka, jeśli jest uszkodzony.
- Wózek może być używany wyłącznie z prędkością marszową.

- Aby uniknąć ryzyka uduszenia, przed użyciem produktu należy usunąć plastikowe torby i materiały opakowaniowe. Plastikowe torby i materiały opakowaniowe powinny być zasadniczo trzymane z dala od niemowląt i dzieci.
- Ten produkt nie nadaje się do biegania ani jazdy na rolkach.
- Podczas wkładania lub wyjmowania dziecka należy używać hamulca postojowego.
- W przypadku dziecięcych fotelików samochodowych używanych w połączeniu z ramą, wózek nie zastępuje kołyski ani łóżeczka. Jeśli dziecko potrzebuje snu, należy umieścić je w odpowiednim foteliku, kofysce lub łóżeczku.
- Wózek należy regularnie sprawdzać pod kątem uszkodzeń i oznak zużycia.
- Nie pozwalać innym dzieciom na zabawę bez nadzoru w pobliżu wózka.
- Wszystkie rysunki i zdjęcia w niniejszej instrukcji obsługi mogą różnić się od dostarczonego wózka i mają na celu jedynie zilustrowanie i objaśnienie funkcji.
- Wózek jest odpowiedni dla dzieci od urodzenia do maksymalnej wagi 22 kg lub 4 lat, w zależności od tego, co nastąpi wcześniej.
- Maksymalne dopuszczalne obciążenie wynosi zatem 22 kg na siedzisku i 3 kg w koszu na zakupy.
- Przetestowano zgodnie z normą EN 1888-1:2018+A1:2022 & EN 1888-2:2018

- W przypadku zamknięcia wózka należy otworzyć daszek i pozostawić go do całkowitego wyschnięcia przed schowaniem.
- Jeśli koła piszczą, nanieść lekki olej (np. silikon w sprayu, olej antykorozyjny lub olej do maszyn do szycia). Ważne jest przy tym, aby olej dostał się do osi i połączenia z kołami.
- Jeśli wózek zostanie zabrany na spacer po plaży, trzeba będzie go całkowicie wyczyścić, aby usunąć piasek i sól z mechanizmów i połączeń kół.

UTRZYMYWANIE W NALEŻYTYM STANIE

Regularnie sprawdzać stan produktu pod kątem ewentualnych uszkodzeń. Nie używać w przypadku uszkodzenia i przechowywać w miejscu niedostępnym dla dzieci.

Części zamienne (np. koła) można zamówić za pośrednictwem sprzedawcy lub bezpośrednio w sklepie internetowym Osann (www.osann.de), w razie potrzeby na żądanie pocztą elektroniczną.

W razie jakichkolwiek problemów prosimy o kontakt z Działem Obsługi Klienta Osann pod numerem +49 (0) 7731 / 970077 lub pocztą elektroniczną pod adresem info@osann.de.

INSTRUKCJE DOTYCZĄCE PIELĘGNACJI

- Czyszczenie i konserwacja wózka to zadanie, które powinno być wykonywane wyłącznie przez osoby dorosłe.
- Obicie nie jest zdejmowane. Wyczyścić części z tkaniny wilgotną gąbką i neutralnym detergentem. Należy postępować zgodnie z instrukcjami na etykiecie dot. pielęgnacji.
- Ramę należy czyścić wyłącznie przy użyciu dostępnego w handlu mydła i ciepłej wody. Nie stosować wybielaczy ani detergentów.
- Regularnie sprawdzać wózek pod kątem poluzowanych śrub, zużytych części, zużytych materiałów lub rozerwanych szwów. W razie potrzeby wymienić lub naprawić części. Części zamienne (np. koła) mogą być zamawiane za pośrednictwem dealera lub bezpośrednio w sklepie internetowym Osann, w razie potrzeby na żądanie, i mogą być wymieniane samodzielnie.
- Nadmierna ekspozycja na światło słoneczne lub ciepło może spowodować blaknięcie lub deformację części.

GWARANCJA

Informacje na temat gwarancji można znaleźć na naszej stronie internetowej osann.de.

Przegląd części

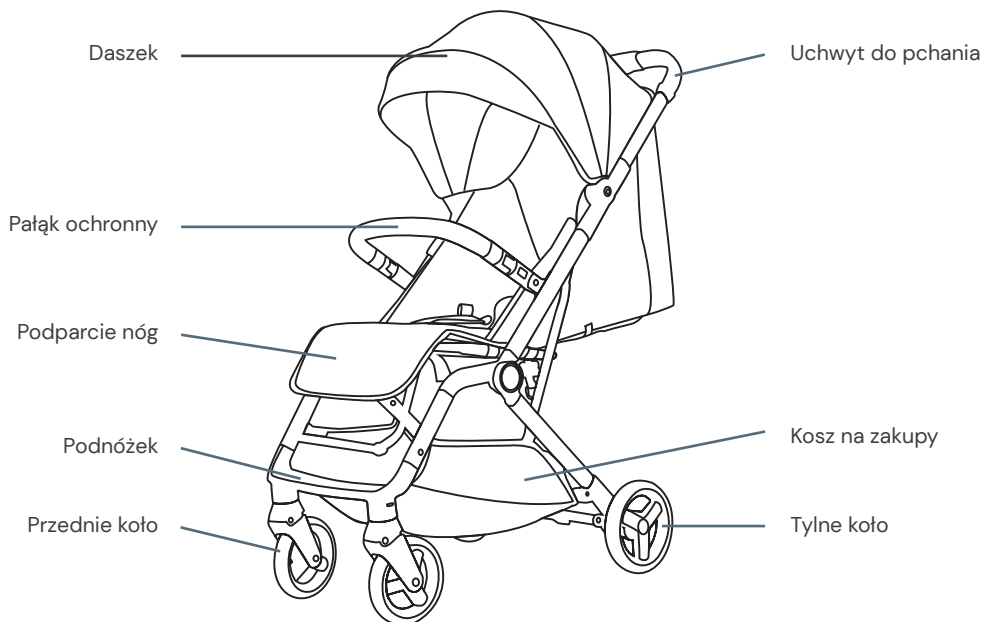

Mechanizm składania z wbudowaną blokadą transportową:

Suwak regulacji uchwytu

Przycisk zwalniający

Regulacja oparcia

Pedał hamulca

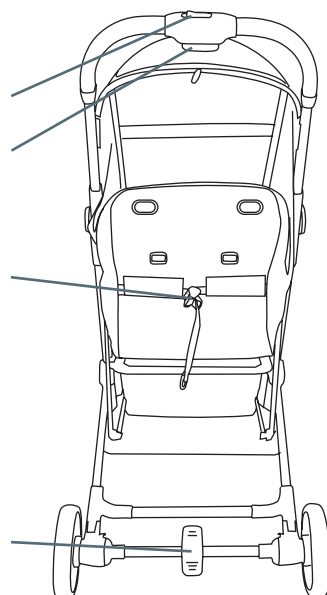

Rozkładanie wózka

- Wózek jest dostarczany w stanie częściowo zmontowanym w kartonowym pudełku. Przez użytkownika montowane są tylko koła i pałąk ochronny.
- W stanie złożonym wózek ma zintegrowaną blokadę transportową, która zapobiega rozłożeniu się wózka podczas przenoszenia.
- Aby rozłożyć wózek, należy najpierw przesunąć suwak regulacji uchwytu (1) na uchwycie w lewo, a następnie nacisnąć i przytrzymać przycisk zwalnający (2).
- Teraz można rozłożyć wózek zamasztywnym ruchem, aż zablokuje się ze słyszalnym kliknięciem.
- Postawić ramę na podłodze i upewnić się, że wózek jest całkowicie zablokowany.

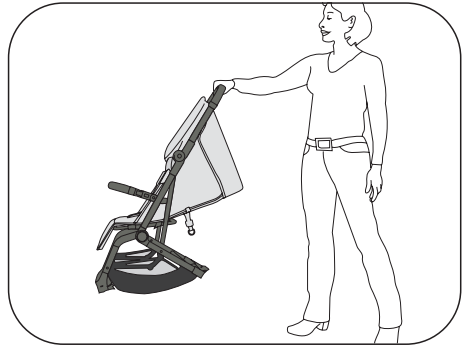
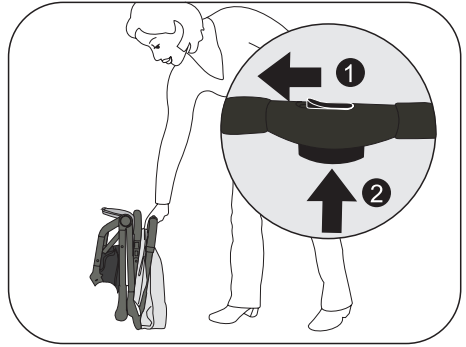

Pałąk ochronny

- Włożyć pałąk ochronny w odpowiednie miejsce na ramie, aż zostanie całkowicie zablokowany.
- Pałąk ochronny można otworzyć tylko z jednej strony i rozłożyć na bok, aby ułatwić wkładanie dziecka. W tym celu należy nacisnąć przycisk po odpowiedniej stronie pałąka ochronnego.
- Pałąk ochronny można całkowicie zdjąć, naciskając przyciski po obu stronach.

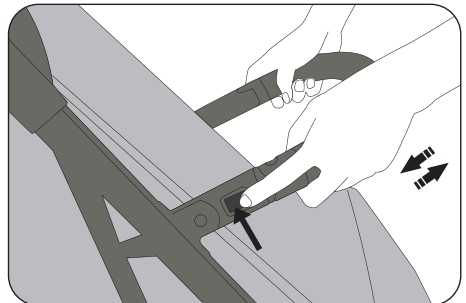

Montaż przednich i tylnych kół

- Włożyć przednie koła w przednią oś, aż słychać będzie kliknięcie. Sprawdzić, czy przednie koła są całkowicie zablokowane.
- Aby z powrotem zdjąć przednie koła, nacisnąć mały metalowy przycisk (a) z boku przedniej osi i wyjąć koła z osi.
- Włożyć tylne koła w tylną oś, aż słychać będzie kliknięcie. Sprawdzić, czy tylne koła są całkowicie zablokowane.
- Aby z powrotem zdemontować tylne koła, pociągnąć metalową dźwignię (b) na górze tylnej osi do góry i wyjąć koła z osi.

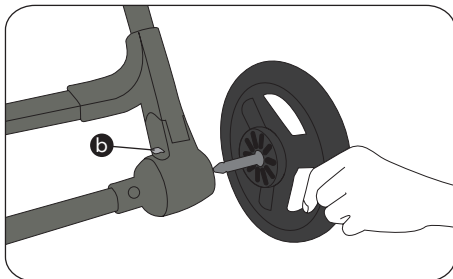
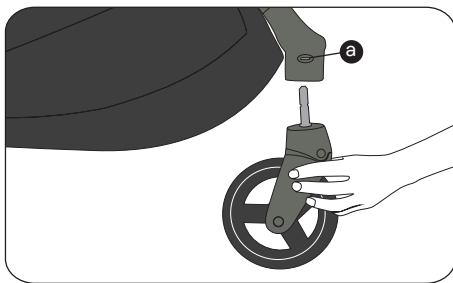

Hamulec

- Hamulec jest uaktywniany przez naciśnięcie pedału hamulca w dół.
- Ponowne naciśnięcie pedału hamulca w górę powoduje zwolnienie hamulca i można wówczas kontynuować prowadzenie wózka.

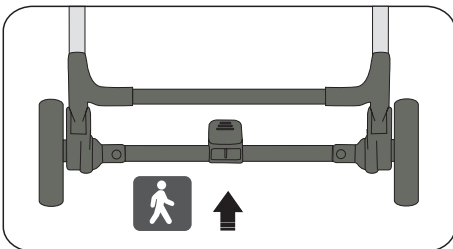
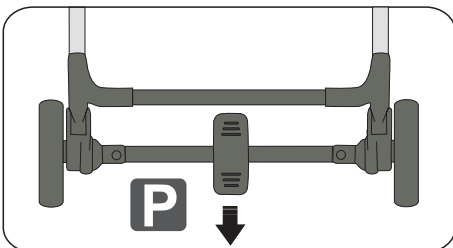

Składanie wózka

- Aby złożyć wózek, należy najpierw przesunąć suwak regulacji uchwyty (1) na uchwycie w lewo, a następnie nacisnąć i przytrzymać przycisk zwalnający (2).
- Teraz można złożyć wózek naciskając w przód w kierunku podłoża.
- W stanie złożonym wózek ma zintegrowaną blokadę transportową, która zapobiega rozłożeniu się wózka podczas przenoszenia. Przed podniesieniem wózka należy upewnić się, że jest on całkowicie złożony i przytrzymywany przez zintegrowaną blokadę transportową.
- W zależności od wersji wyposażenia, wózek posiada pasek do przenoszenia ułatwiający transport.

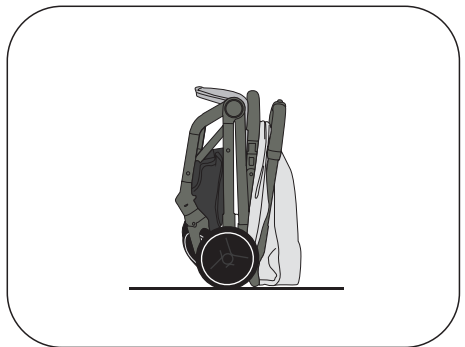
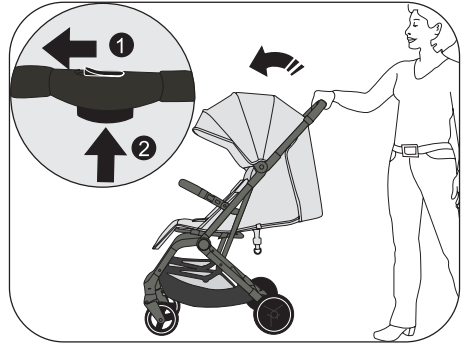

5-punktowy system pasów

- System pasów można indywidualnie regulować zarówno w obszarze ramion, jak i miednicy za pomocą osobnych klamer na pasach. Dodatkowo możliwe są dwa ustawienia wysokości. Aby ustawić pasy naramienne w niższej pozycji, przełożyc je przez wszystkie pętle.
- **WAŻNE:** Niemowlęta i małe dzieci poniżej szóstego miesiąca życia: użyć najniższego ustawienia wysokości i przełożyć boczne pasy biodrowe przez pętle w okolicy miednicy.
- Aby rozpiąć pas należy nacisnąć przycisk na środku klamry pasa.
- Aby zamknąć system pasów, wsunąć klamry pasów naramiennych i biodrowych razem do klamry pasa z obu stron, aż słyszalne będzie kliknięcie.

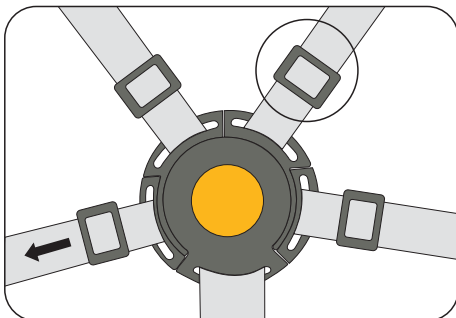
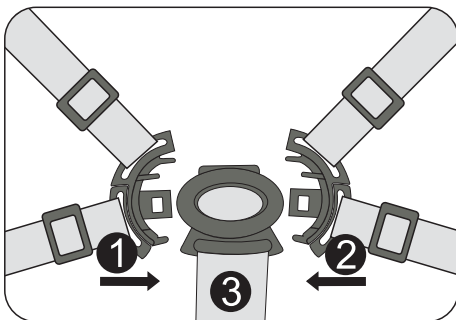
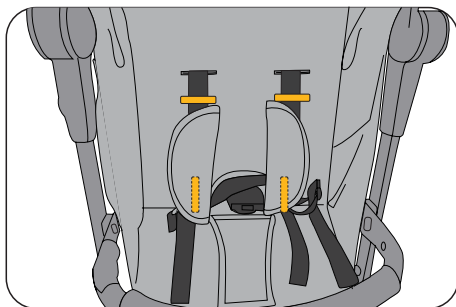

Podparcie nóg

- Podparcie nóg można podnieść lub opuścić, w zależności od potrzeb.
- Poprzez pociągnięcie metalowego pręta na spodzie podparcia nóg do przodu, można je przesunąć w górę.

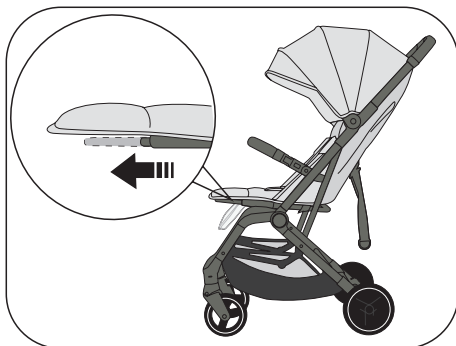

Oparcie

- Oparcie można indywidualnie regulować od pionowej pozycji siedzącej do pozycji leżącej za pomocą taśmy.
- Ścisnąć środkowy przycisk dwoma palcami (1) i pociągnąć taśmę pasa (2), aż do ustawienia żądanej pozycji.

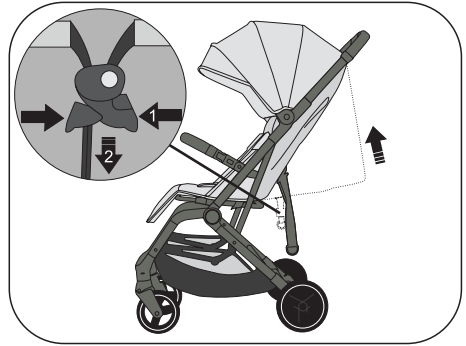

System podróży z adapterem i fotelikiem samochodowym dla niemowląt

- **Wskazówka: Adaptery i fotelik samochodowy dla niemowląt nie wchodzi w zakres dostawy. Można je nabyć jako akcesoria.**
- Wskazówka: Adaptery pasują do wszystkich fotelików samochodowych dla niemowląt dostępnych na rynku. Listę można sprawdzić w naszym sklepie internetowym Osann.
- Najpierw należy zdjąć pałąk ochronny.
- Ostrożnie przymocować adapter do ramy, tak aby okrągłe wgłębienie na adapterze zostało umieszczone wokół pokrętła na ramie, zapewniając w ten sposób prawidłową pozycję adaptera.
- Teraz zamontować fotelik samochodowy dla niemowląt na adapterach i sprawdzić, czy jest na nich prawidłowo zamocowany. W zależności od modelu fotelika samochodowego dla niemowląt należy uruchomić oddzielny mechanizm blokujący. W razie potrzeby sprawdzić instrukcję obsługi fotelika samochodowego dla niemowląt. W innych modelach słychać kliknięcie, gdy tylko fotelik samochodowy dla niemowląt zatrzaśnie się na adapterach.
- Aby wyjąć fotelik samochodowy dla niemowląt z adapterów, należy również zapoznać się z instrukcją obsługi fotelika samochodowego dla niemowląt.
- Aby wyjąć adaptery z ramy, ostrożnie wypchnąć je od wewnątrz na zewnątrz.

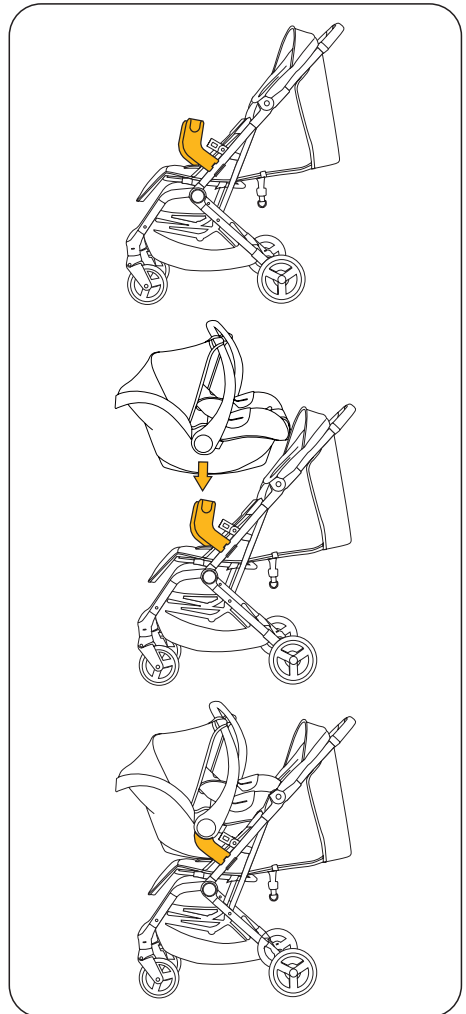

Ďakujeme, že ste si vybrali náš Boogy 2. Ak by ste v súvislosti s týmto výrobkom potrebovali pomoc, obráťte sa na náš zákaznícky servis.

VÝSTRAŽNÉ UPOZORNENIA

- **DÔLEŽITÉ – POZORNE SI PREČÍTAJTE A USCHOVAJTE PRE BUDÚCE POUŽITIE.**
- **VAROVANIE:** Vždy používajte rozkrokový pás v kombinácii s panvovým pásom. Odporúčame používať aj ramenný pás.
- **VAROVANIE:** Pred použitím sa uistite, že sú všetky uzamykacie diely zaistené.
- **VAROVANIE:** Nedovoľte, aby sa dieťa hralo s týmto výrobkom.
- **VAROVANIE:** Pred použitím sa uistite, že sú detský kočík a držiaky sedadiel správne zaistené.
- Výrobok musí montovať dospelá osoba.
- V detskom kočíku prepravujte iba deti do 22 kg. V opačnom prípade môže dôjsť k poškodeniu kočíka.
- Do odkladacieho koša nikdy nekladajte predmety ťažšie ako 3 kg, aby detský kočík zostal stabilný.
- Nikdy nenechávajte dieťa bez dozoru. Vždy majte dieťa na očiach.
- Detský kočík je určený iba pre jedno dieťa. Tašky, nákupné vrecká, balíky alebo diely príslušenstva nikdy nekladajte na rukoväť ani striešku.
- Preťaženie, nesprávne zloženie alebo použitie dielov od iných výrobcov môže znížiť bezpečnosť detského kočíka alebo ho poškodiť.
- Všetky bremená pripevnené k zadnej časti operadla, k posuvnej rukoväti alebo k bočnej časti detského kočíka zhoršujú jeho stabilitu.
- Nikdy nepoužívajte detský kočík s príslušenstvom od iných výrobcov.
- Pred použitím tohto výrobku si prečítajte všetky pokyny v tomto návode. Návod si uschovajte pre budúce použitie. Nedodržanie týchto upozornení a pokynov môže mať za následok vážne zranenie alebo smrť.
- Bezpečnostné pásy a zádržný systém sa musia používať správne.
- Vždy používajte pásy sedačky, aby ste zabránili vážnemu zraneniu v dôsledku vypadnutia alebo vyklznutia.
- Dbajte na to, aby dieťa počas nastavovania detského kočíka neprišlo do kontaktu s pohyblivými dielmi.
- Dieťa sa môže zošmyknúť do otvorov na nohy a zaškrtiť sa, ak sa systém pásov nepoužíva.
- Nepoužívajte detský kočík na schodoch ani pohyblivých schodoch.
- Držte ho mimo dosahu horúcich objektov, tekutín a elektronických zariadení.
- Nedovoľte dieťaťu liezť na detský kočík ani sedieť v ňom s hlavou smerujúcou dopredu.
- Neodstavujte detský kočík na uliciach, v zvažujúcich sa alebo inak nebezpečných oblastiach.
- Pred použitím kočíka sa uistite, že sú všetky mechanické diely zaistené.
- Aby ste zabránili uškrtenuiu, neukladajte okolo krku dieťaťa žiadne predmety s pásom. Odstráňte pásy z týchto predmetov alebo ich zafixujte iným spôsobom.
- Na rukoväť neumiestňujte žiadne predmety, aby ste zabránili prevráteniu detského kočíka.
- Nezdvíhajte detský kočík, keď v ňom sedí dieťa.
- Nepoužívajte odkladací koš ako miesto na uloženie dieťaťa.
- Nedovoľte dieťaťu liezť na detský kočík, pretože by sa mohol prevrátiť. Dieťa vždy do kočíka zdvihnite alebo ho z neho zložte.
- Detský kočík vždy opatrne rozložte alebo zložte tak, aby sa nič neprivilo.
- Dbajte na to, aby bol detský kočík buď úplne zložený alebo rozložený predtým, ako dieťa necháte v jeho blízkosti.
- Z dôvodu bezpečnosti dieťaťa pred použitím detského kočíka skontrolujte, či sú všetky diely zmontované a zaistené.
- Držte dieťa mimo dosahu sklápajúcej striešky, aby sa do nej nezachytilo.
- Pri odstavení detského kočíka vždy aktivujte brzdy.
- Nepoužívajte detský kočík, keď je poškodený.
- Detský kočík používajte len rýchlosťou chôdze.

- Aby ste zabránili nebezpečenstvu udusenía, odstráňte plastové vrecko a obalové materiály ešte predtým, ako výrobok začnete používať. Plastové vrecko a obalové materiály udržiavajte mimo dosahu bábätiak a detí.
- Tento výrobok nie je vhodný na používanie pri behu alebo jazde na kolieskových korčuľiach.
- Keď dieťa vkladáte alebo vyberáte, použite parkovaciu brzdu.
- V prípade detských autosedačiek používaných v kombinácii s podvozkom tento detský vozík nenahrádza kolísku ani postieľku. Ak si dieťa potrebuje pospať, malo by sa umiestniť do príslušného nastavca na detský kočík, do zodpovedajúcej kolísky alebo postieľky.
- Pravidelne kontrolujte poškodenia a príznaky opotrebenia detského kočíka.
- Nenechávajte iné deti hrať sa v blízkosti detského kočíka Buggy.
- Všetky nákresy a obrázky v tomto návode na obsluhu sa môžu líšiť od dodaného detského kočíka a slúžia len na ilustráciu a vysvetlenie funkcií.
- Detský kočík je vhodný pre deti od narodenia do maximálnej telesnej hmotnosti 22 kg alebo do 4 rokov, podľa toho, čo nastane skôr.
- Maximálne prípustné zaťaženie je preto 22 kg na sedacej ploche a 3 kg v nákupnom košíku.
- Testované podľa normy EN 1888-1:2018+A1:2022 a EN 1888-2:2018

POKYNY NA STAROSTLIVOSŤ

- Čistenie a údržbu detského kočíka by mali vykonávať len dospelí.
- Poťah nie je snímateľný. Textilné časti čistíte vlhkou hubkou a neutrálnym čistiacim prípravkom. Riadte sa údajmi na etikete s pokynmi na údržbu.
- Rám čistíte len bežne dostupným mydlom a teplotou vodou. Nebielte ani neošetrujte čistiacimi prípravkami.
- Pravidelne skontrolujte na detskom kočíku uvoľnené skrutky, opotrebované diely, materiály alebo roztrhnuté švy. V prípade potreby diely vymeňte alebo opravte. Náhradné diely (napr. kolesá) si môžete doobjednať prostredníctvom svojho predajcu alebo priamo v e-shope Osann, v prípade potreby na požiadanie, a je možné vymeniť ich samostatne.
- Pri nadmernom slnečnom žiarení alebo pôsobením vysokých teplôt môžu diely vyblednúť alebo sa zdeformovať.
- Ak detský kočík navlhol, otvorte sklápaciu striešku a nechajte ho úplne vyschnúť predtým, ako ho uskladníte.

- Ak kolesá škrípu, naneste ľahký olej (napr. silikónový sprej, olej na ochranu pred koróziou alebo olej do šijacích strojov). Je pritom dôležité, aby sa olej dostal do nápravy a uchytenia kolies.
- Ak sa s detským kočíkom prechádzate po pláži, musíte ho potom kompletne vyčistiť, aby ste piesok a soľ odstránili z mechaniky a uchytenia kolies.

ÚDRŽBA

Pravidelne kontrolujte stav výrobku v súvislosti s možným poškodením. V prípade poškodenia ho nepoužívajte a uschovajte mimo dosahu detí.

Náhradné diely (napr. kolesá) si môžete doobjednať prostredníctvom svojho predajcu alebo priamo v e-shope Osann (www.osann.de), v prípade potreby na požiadanie e-mailom.

V prípade akýchkoľvek problémov sa obráťte na zákaznícky servis spoločnosti Osann na telefónnom čísle +49 (0) 7731/970077 alebo e-mailom na adrese info@osann.de.

ZÁRUKA

Informácie o záruke nájdete na našej webovej stránke osann.de.

Prehľad dielov

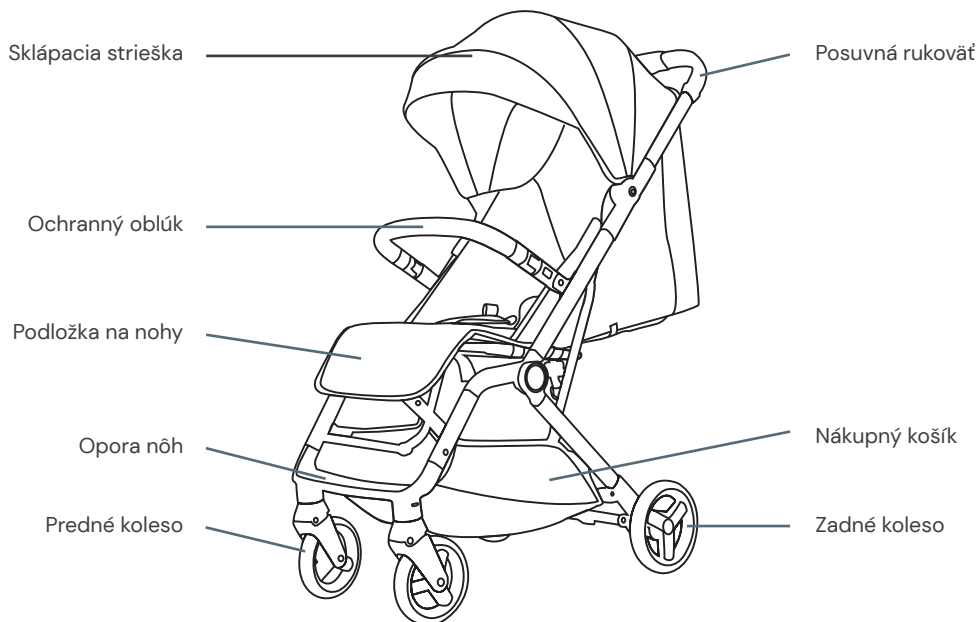

Sklápací mechanizmus s integrovaným zaistovacím tlačidlom:

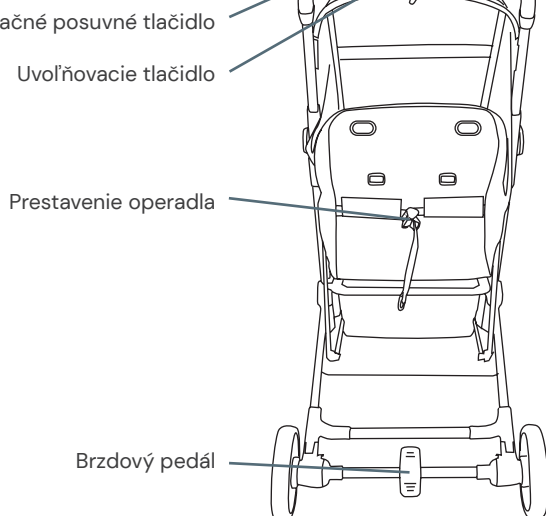

Rozloženie detského kočíka

- Kočík sa dodáva čiastočne zmontovaný v kartónovej škatuli. Od vás sa vyžaduje iba namontovanie kolies a ochranného oblúka.
- V detskom kočíku je v zloženom stave zafixované zaisťovacie tlačidlo, ktoré zabraňuje rozloženiu kočíka počas prenášania.
- Na rozloženie detského kočíka najprv zatlačte regulačné posuvné tlačidlo (1) na rukoväti doľava a potom stlačte a podržte uvoľňovacie tlačidlo (2).
- Teraz môžete detský kočík rozložiť kývavým pohybom, až kým počuteľne nezapadne na miesto.
- Umiestnite rám na podlahu a uistite sa, že detský kočík úplne zapadol.

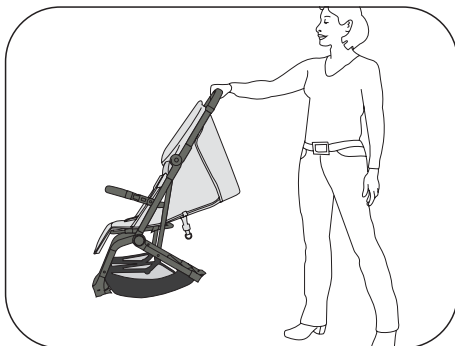
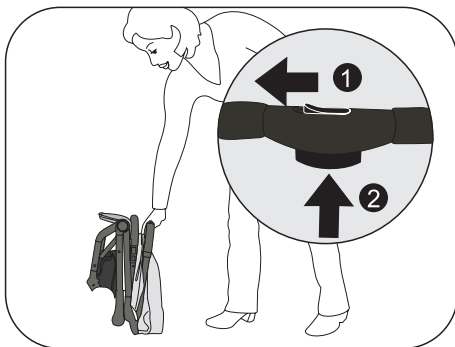

Ochranný oblúk

- Ochranný oblúk zasúvajte do určeného uchytenia na ráme, kým úplne nezapadne.
- Ochranný oblúk možno otvoriť len na jednej strane a sklopiť do strany, aby sa dieťa ľahšie vkladalo. Ak to chcete urobiť, stlačte tlačidlo na príslušnej strane ochranného oblúka.
- Ochranný oblúk možno úplne odstrániť stlačením tlačidiel na oboch stranách.

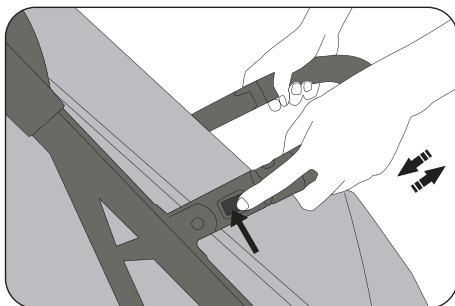

Montáž predných a zadných kolies

- Zasuňte predné kolesá do prednej nápravy tak, aby počuteľne zapadli. Skontrolujte, či sú predné kolesá úplne zaaretované.
- Na demontáž predných kolies stlačte malé kovové tlačidlo (a) na boku prednej nápravy a vytiahnite kolesá z nápravy.
- Zadné kolesá zasúvajte do zadnej nápravy, kým počuteľne nezapadnú. Skontrolujte, či sú zadné kolesá úplne zaaretované.
- Na demontáž zadných kolies potiahnite kovovú páčku (b) na hornej strane príslušnej zadnej nápravy smerom nahor a vytiahnite kolesá z nápravy.

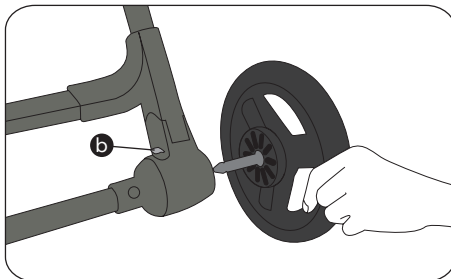
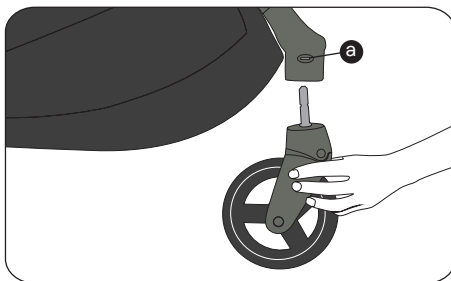

Brzda

- Brzda sa aktivuje stlačením brzdového pedálu smerom nadol.
- Ak opäť zatlačíte brzdový pedál smerom nahor, brzda sa uvoľní a môžete pokračovať v jazde.

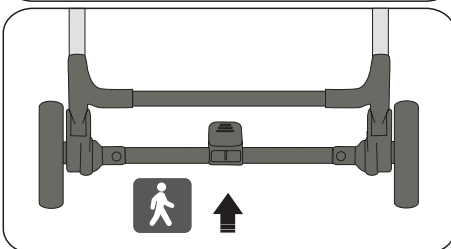
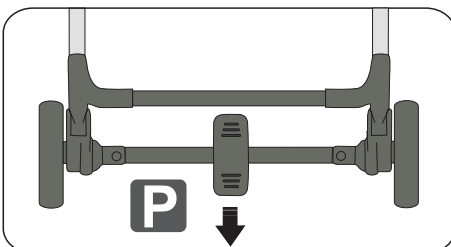

Skladanie detského kočíka

- Na zloženie detského kočíka najprv zatlačte regulačné posuvné tlačidlo (1) na rukoväti doľava a potom stlačte a podržte uvoľňovacie tlačidlo (2).
- Kočík teraz môžete tlačением sklopiť dopredu smerom k zemi.
- V detskom kočíku je v zloženom stave zafixované zaisťovacie tlačidlo, ktoré zabraňuje rozloženiu kočíka počas prenášania. Pred zdvihnutím kočíka sa uistite, že je úplne zložený a fixuje ho integrované zaisťovacie tlačidlo.
- V závislosti od verzie výbavy je súčasťou kočíka popruh na prenášanie, ktorý uľahčuje prepravu.

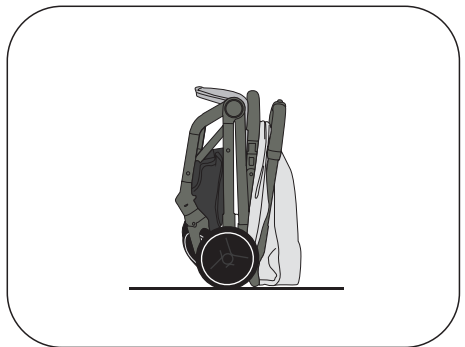
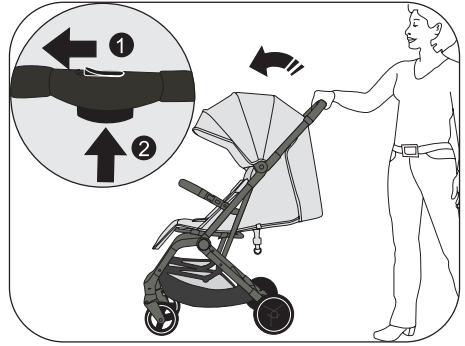

5-bodový pásový systém

- Pásový systém možno individuálne nastaviť v oblasti ramien aj panvy pomocou jednotlivých praciek na páse. K dispozícii sú aj dve nastavenia výšky. Ak chcete nastaviť ramenné pásy do spodnejšej polohy, prevlečte ich cez našité pútka.
- **DÔLEŽITÉ:** Bábätká a batolátá mladšie ako šesť mesiacov: Použite najnižšie nastavenie výšky a bočné panvové pásy prevlečte cez pútka v oblasti panvy.
- Na rozopnutie pásu stlačte tlačidlo v strede spony pásu.
- Na zapnutie systému pásov zasuňte spony ramenného pásu a bedrového pásu spoločne do spony pásu na každej strane, kým počuteľne nezapadnú.

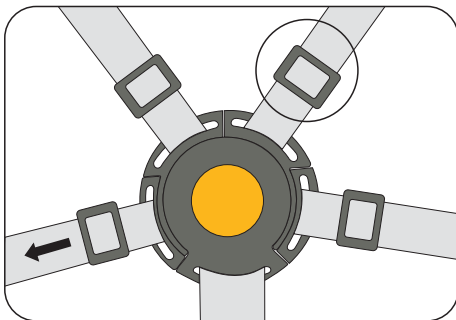
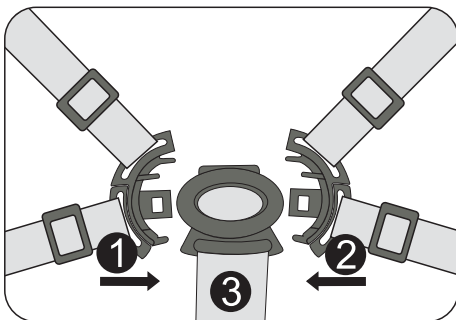
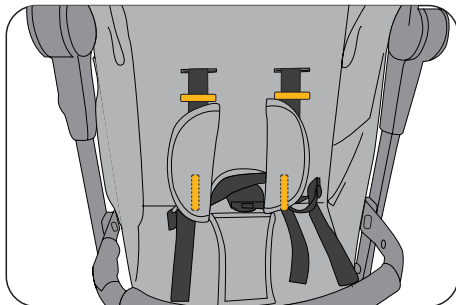

Podložka na nohy

- Podložku na nohy možno podľa potreby sklopiť nahor alebo nadol.
- Potiahnutím kovovej tyče na spodnej strane podložky na nohy smerom dopredu možno podložku prestaviť nahor.

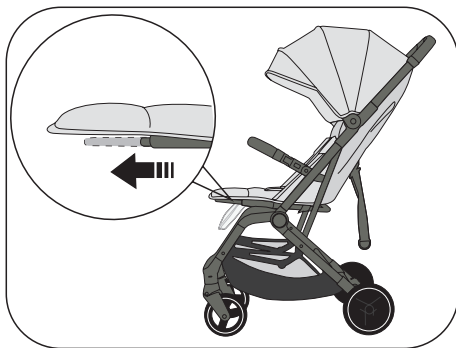

Operadlo

- Operadlo možno individuálne nastaviť zo vzpriamenej polohy na sedenie do polohy na ležanie pomocou stahovacej šnúrky.
- Dvomi prstami stlačte stredové tlačidlo (1) a ťahajte za šnúрку (2), kým nenastavíte požadovanú polohu.

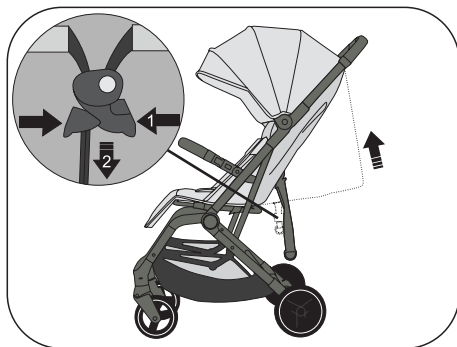

Cestovný systém s adaptérom a detským vajíčkom

- **Upozornenie:** Adaptéry a detské vajíčko nie sú súčasťou dodávky. Tie sa dajú zakúpiť ako príslušenstvo.
- Upozornenie: Adaptéry sú vhodné pre všetky detské vajíčka dostupné na trhu. Zoznam si môžete pozrieť v našom e-shope Osann.
- Najprv odstráňte ochranný oblúk.
- Opatrne pripevnite adaptér k rámu tak, aby zaoblený výrez na adaptéri obopína koliesko rámu, čím sa zabezpečí správna poloha adaptéra.
- Teraz nasadte detské vajíčko na adaptér a skontrolujte, či správne zapadlo na adaptéry. V závislosti od modelu detského vajíčka sa musí aktivovať samostatný blokovací mechanizmus. V prípade potreby skontrolujte návod na obsluhu detského vajíčka. Pri iných modeloch je počuť zakliknutie v momente zapadnutia detského vajíčka do adaptérov.
- Na vybratie detského vajíčka z adaptérov si prezrite aj návod na obsluhu detského vajíčka.
- Adaptéry odstránite z rámu ich opatrným vytlačením zvnútra von.

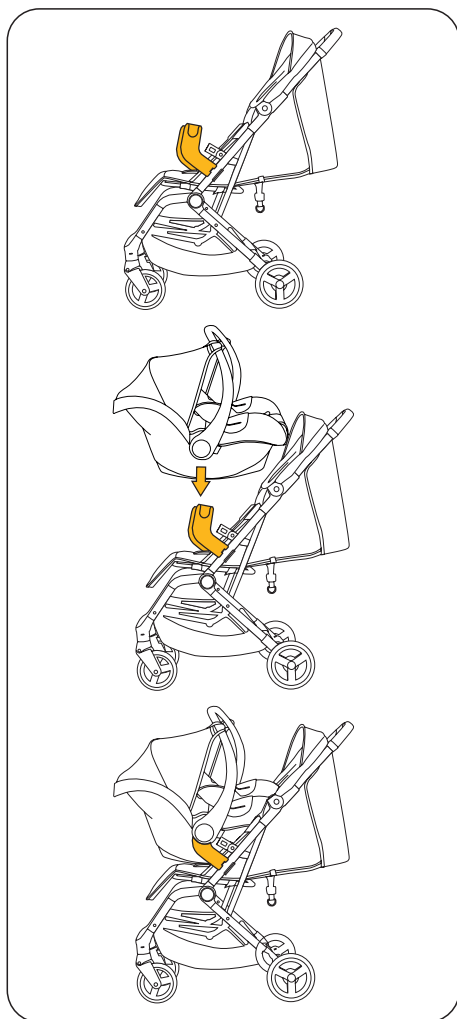

www.osann.de

Osann GmbH

Gewerbestr. 22
D-78244 Gottmadingen

Tel.: +49(0)7731/970077
Fax: +49(0)7731/970055

E-Mail: info@osann.de

