

BOBBI



Jazzi

Kombi-Kinderwagen
0-22 kg

DE

EN

FR

IT

NL

ES

Teileliste/Parts list/Liste des pièces/
Elenco dei componenti/Onderdelenlijst/Lista de piezas

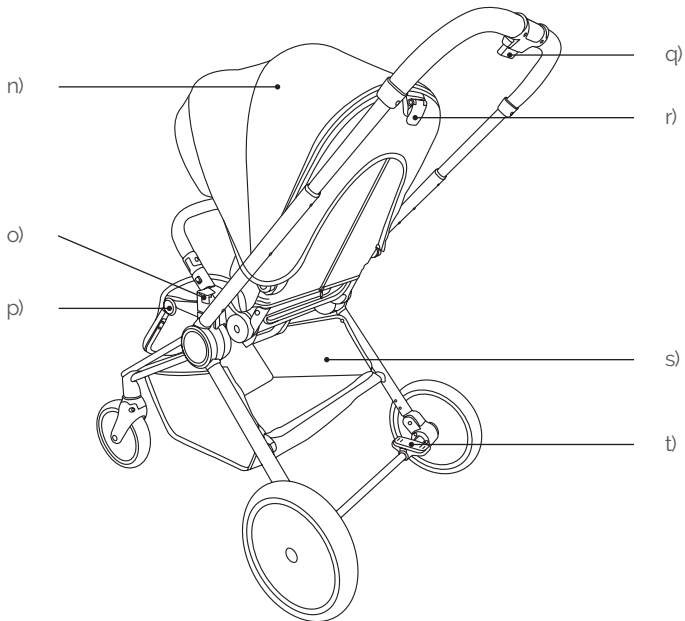
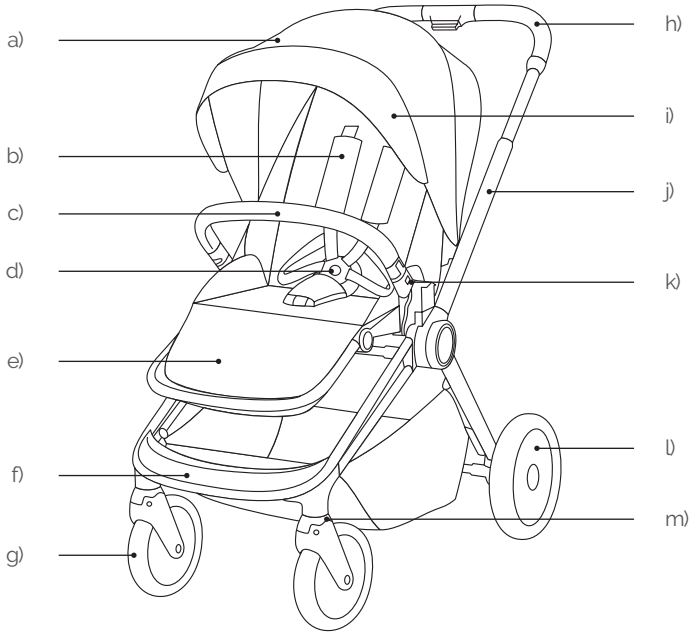

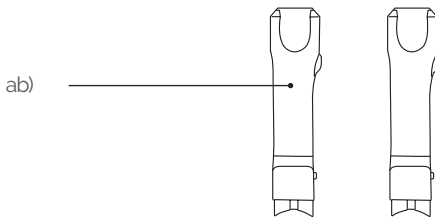
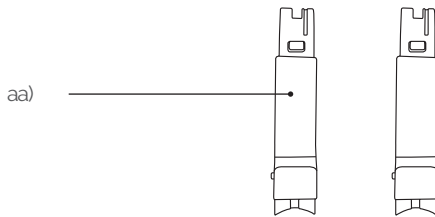
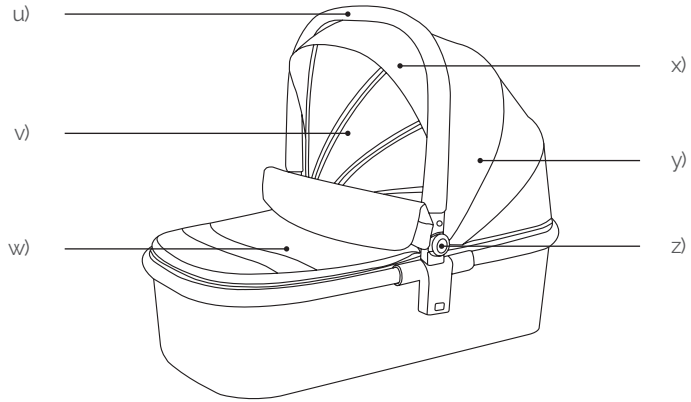

Aufbau- und Bedienungsanleitung/Assembly and operating manual
Manuel de montage et d'utilisation/Manuale di montaggio e d'uso/
Montage- en gebruikshandleiding/Manual de montaje y funcionamiento

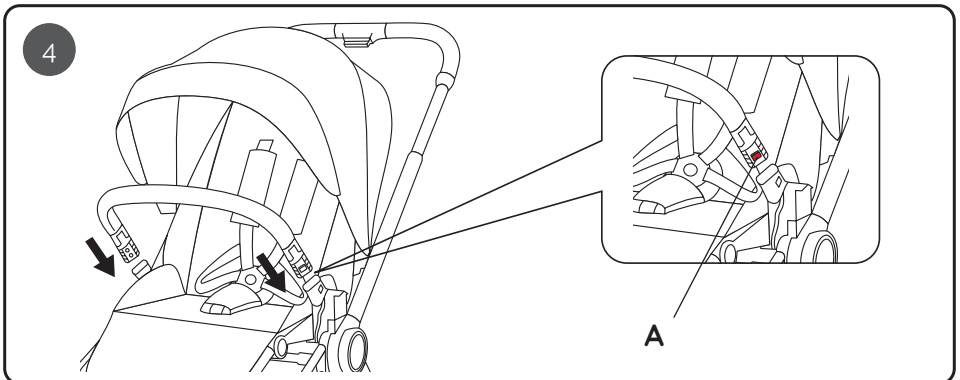
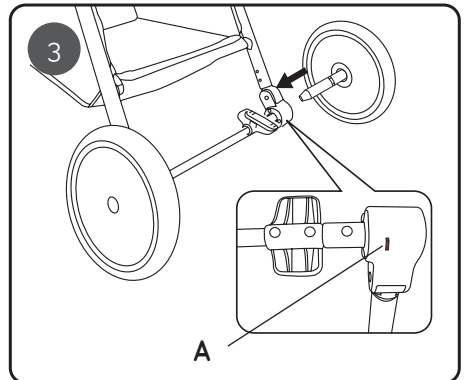
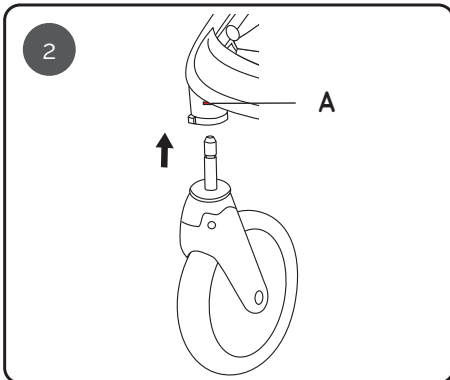
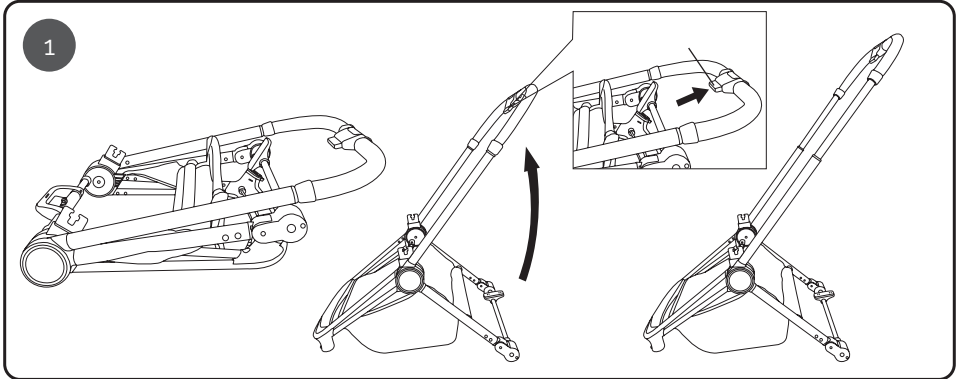

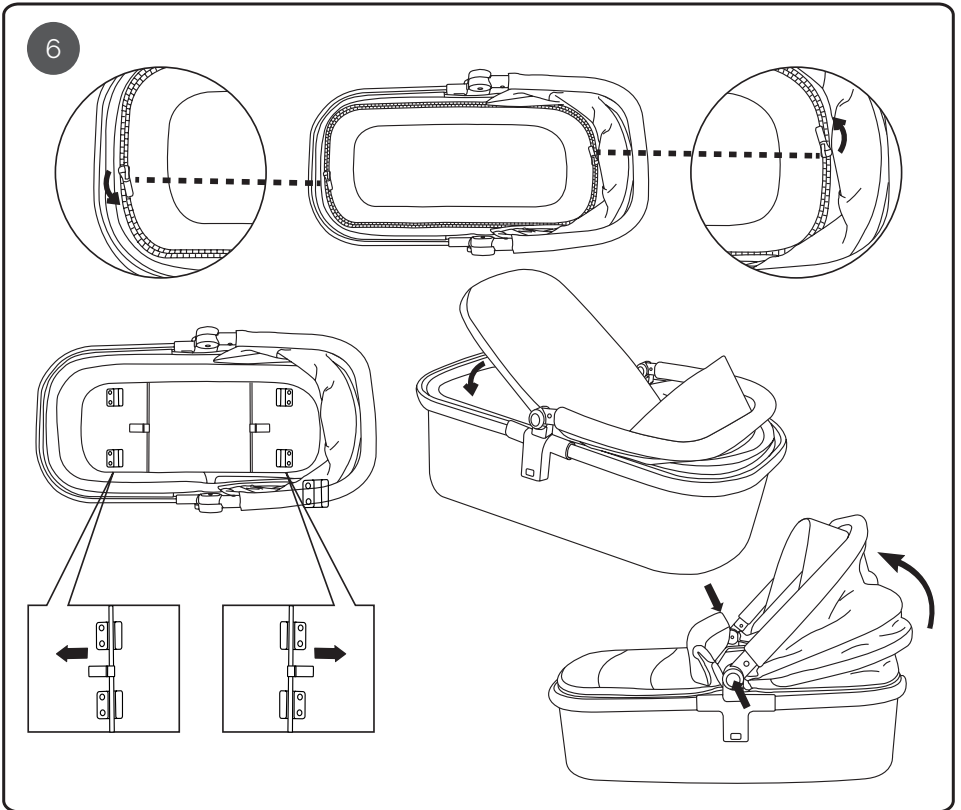
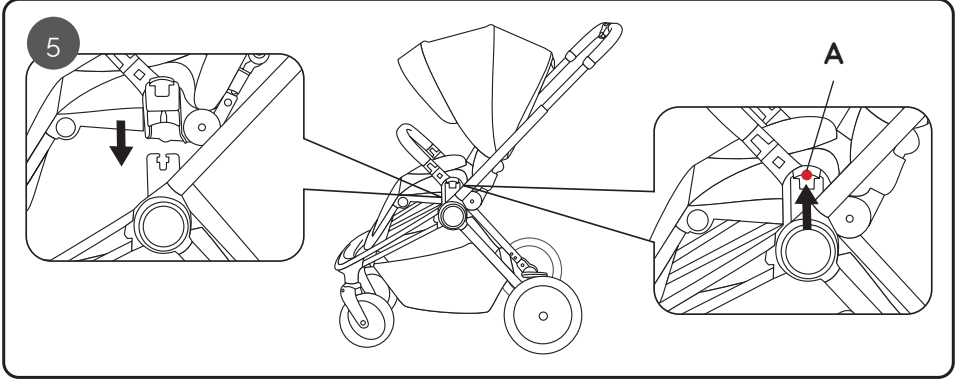

Aufbau- und Bedienungsanleitung/Assembly and operating manual
Manuel de montage et d'utilisation/Manuale di montaggio e d'uso/
Montage- en gebruikshandleiding/Manual de montaje y funcionamiento

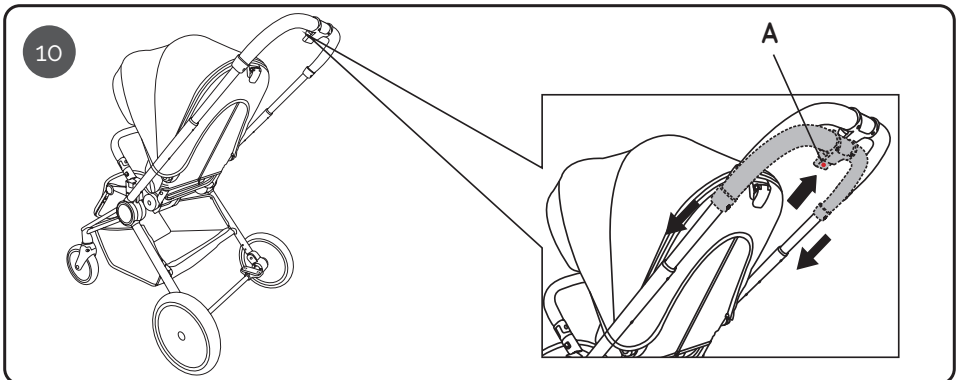
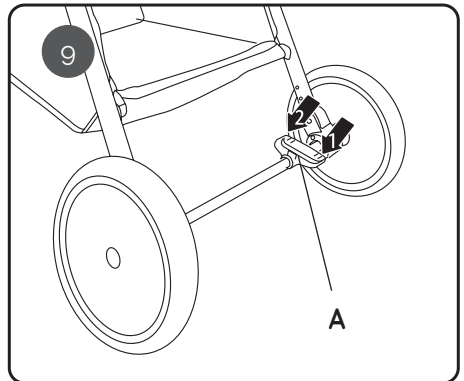
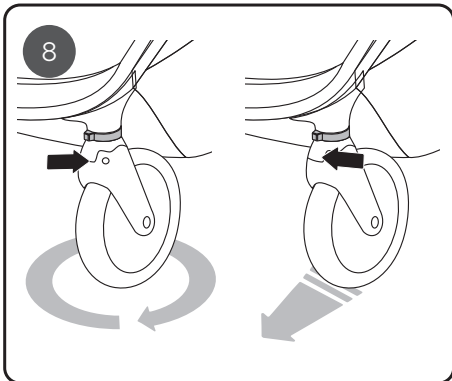
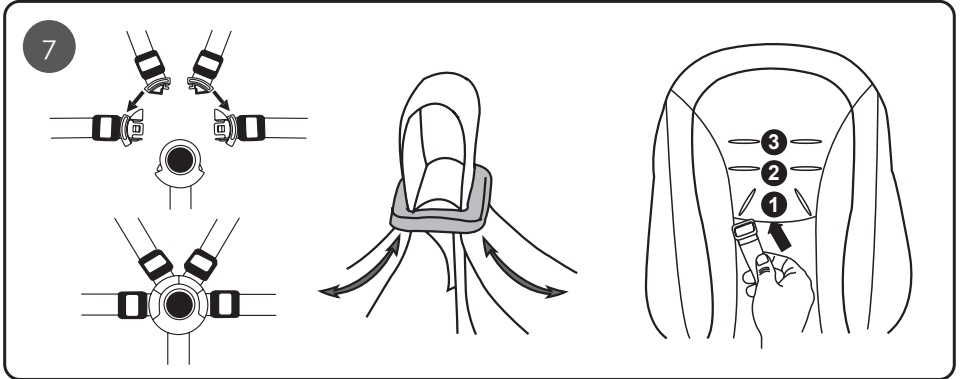

11

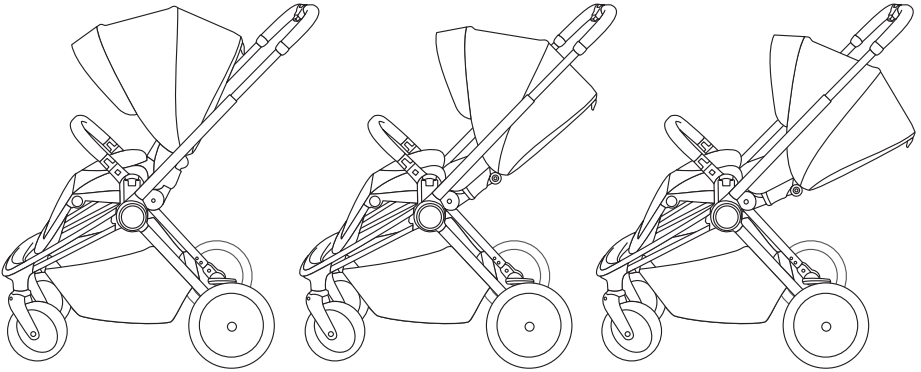
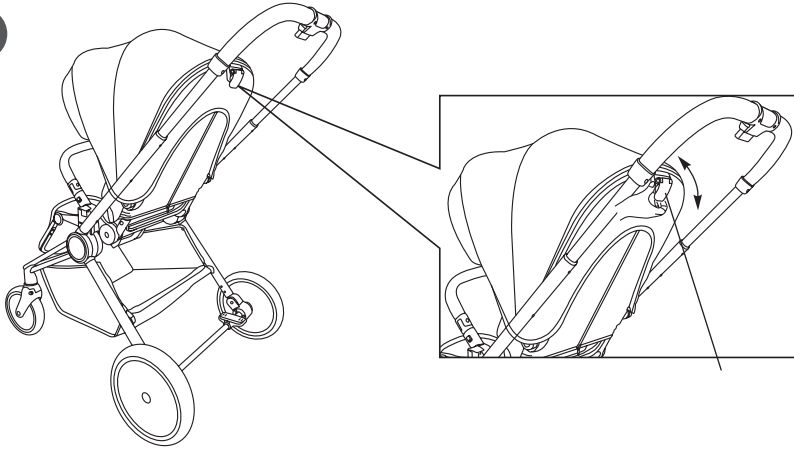

12

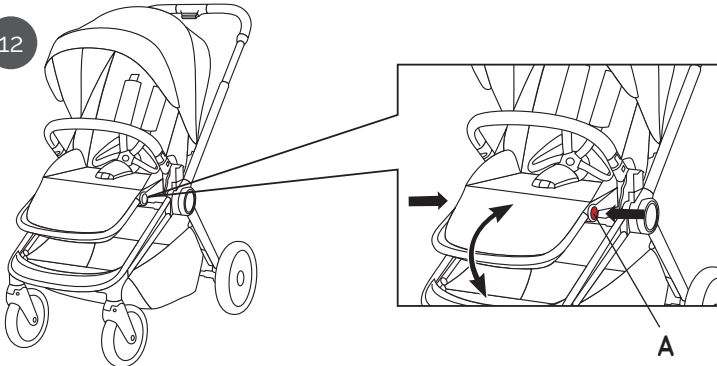

Aufbau- und Bedienungsanleitung/Assembly and operating manual
Manuel de montage et d'utilisation/Manuale di montaggio e d'uso/
Montage- en gebruikshandleiding/Manual de montaje y funcionamiento

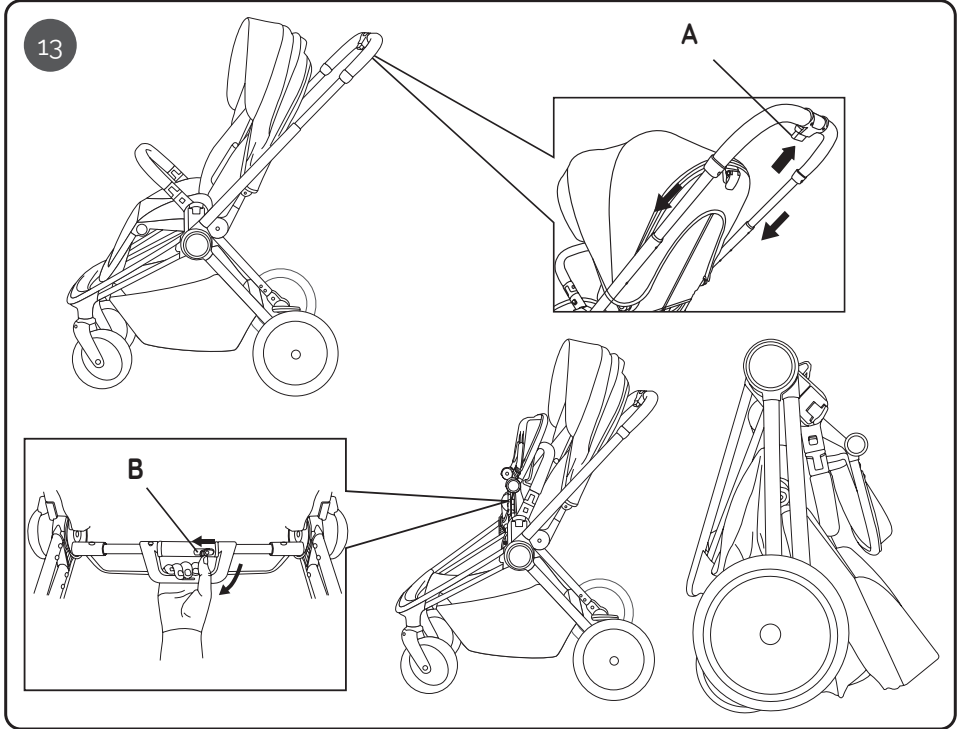

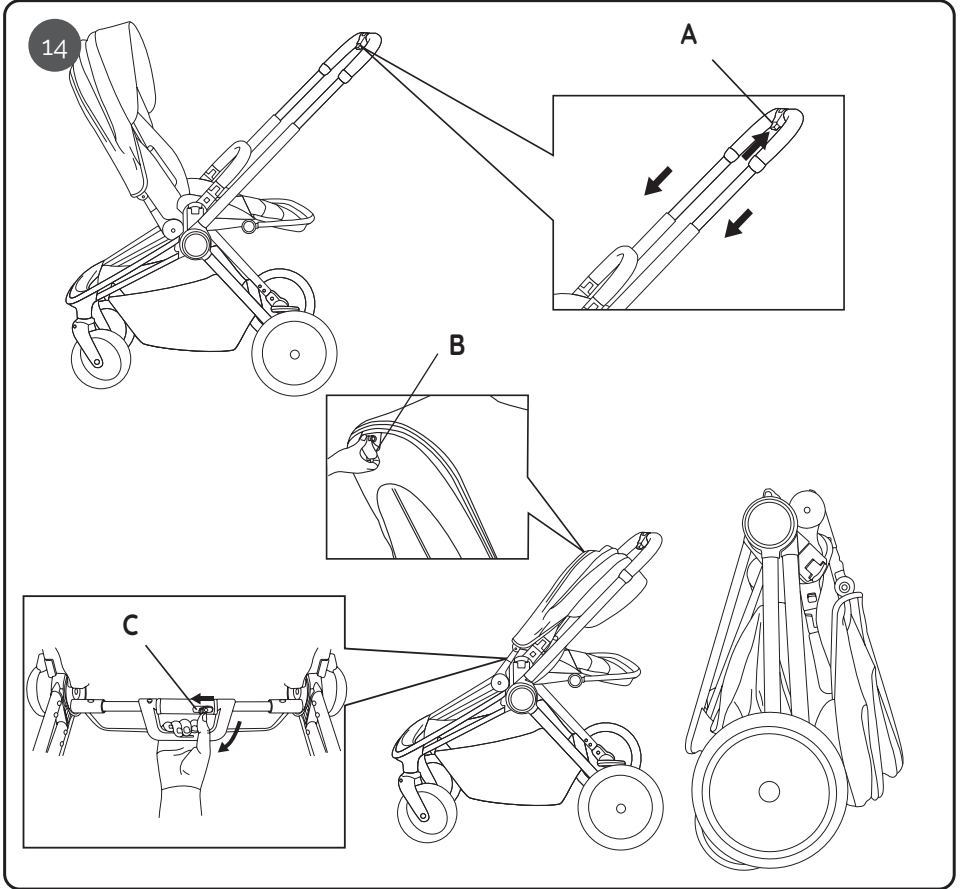

Aufbau- und Bedienungsanleitung/Assembly and operating manual
Manuel de montage et d'utilisation/Manuale di montaggio e d'uso/
Montage- en gebruikshandleiding/Manual de montaje y funcionamiento

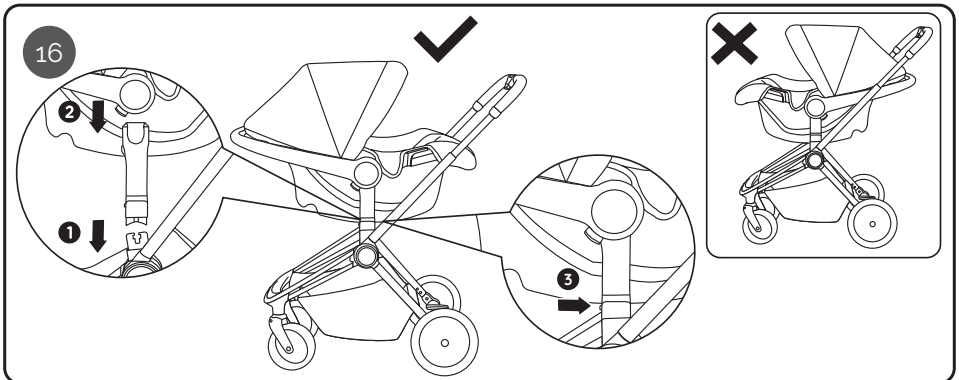
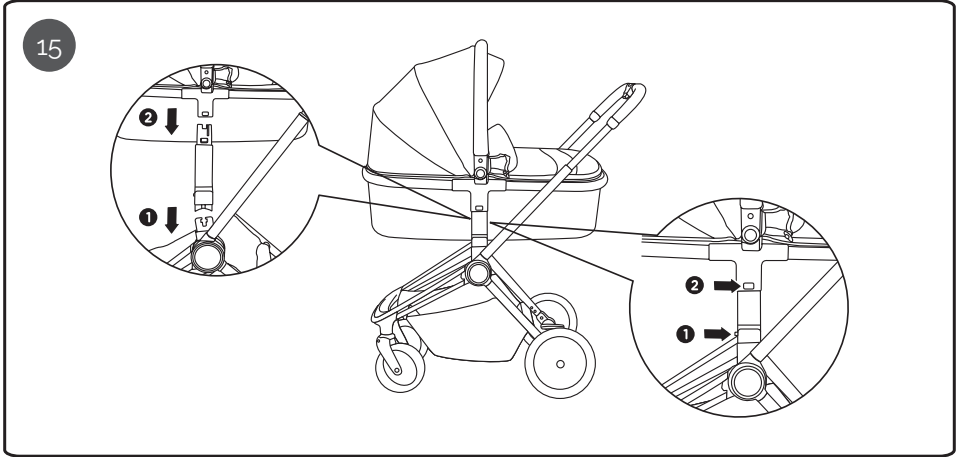

Vielen Dank, dass Sie sich für unseren Kombi-Kinderwagen Jazzi entschieden haben. Wenn Sie Hilfe zu diesem Produkt benötigen, wenden Sie sich bitte an unseren Kundendienst.

WARNHINWEISE

- **WARNUNG:** Verwenden Sie immer den Schrittgurt in Kombination mit dem Beckengurt. Wir empfehlen, dass zusätzlich auch der Schultergurt verwendet wird.
- **WARNUNG:** Stellen Sie vor der Benutzung sicher, dass alle Verschlusssteile verriegelt sind.
- **WARNUNG:** Lassen Sie Ihr Kind nicht mit diesem Produkt spielen.
- **WARNUNG:** Stellen Sie vor der Benutzung sicher, dass die Kinderwagen und Sitzhaltevorrichtungen korrekt verriegelt sind.
- Das Produkt muss von einem Erwachsenen montiert werden.
- Verwenden Sie den Kinderwagen nur für Kinder unter 22 kg. Anderenfalls kann der Kinderwagen beschädigt werden. (Bitte beachten Sie das jeweilige Maximalgewicht für Sportwagen-Aufsatz und Babywanne).
- Legen Sie nie mehr als 4,5 kg in den Aufbewahrungskorb, damit der Kinderwagen nicht instabil wird.
- Lassen Sie Ihr Kind niemals unbeaufsichtigt zurück. Behalten Sie Ihr Kind immer in Sichtweite.
- Verwenden Sie den Kinderwagen nur mit einem Kind. Legen Sie nie Taschen, Einkaufstüten, Pakete oder Zubehörteile auf den Handgriff oder das Dach.
- Überladung, falsches Zusammenklappen oder die Verwendung von Teilen anderer Hersteller kann die Sicherheit des Kinderwagens beeinträchtigen oder ihn beschädigen.
- Verwenden Sie den Kinderwagen nie mit Zubehörteilen anderer Hersteller.
- Lesen Sie alle Hinweise in dieser Anleitung, bevor Sie dieses Produkt verwenden. Bewahren Sie die Anleitung für eine spätere Bezugnahme auf. Eine Nichtbeachtung dieser Warnungen und Anweisungen könnte zu schweren Verletzungen oder zum Tode führen.
- Die Sicherheitsgurte und das Rückhaltesystem müssen korrekt verwendet werden.
- Verwenden Sie immer die Sitzgurte, um schwere Verletzungen durch Herausfallen oder -gleiten zu verhindern.
- Achten Sie darauf, dass Ihr Kind nicht mit Teilen in Berührung kommt, die sich bewegen, wenn Sie den Kinderwagen einstellen.
- Das Kind kann in die Öffnungen der Beine rutschen und sich strangulieren, wenn das Gurtsystem nicht verwendet wird.
- Benutzen Sie mit dem Kinderwagen keine Treppen oder Rolltreppen.
- Halten Sie sich von heißen Objekten, Flüssigkeiten und elektronischen Geräten fern.
- Erlauben Sie Ihrem Kind nicht, auf dem Kinderwagen zu klettern oder mit dem Kopf nach vorne hängend in diesem zu sitzen.
- Stellen Sie den Kinderwagen nicht auf Straßen oder abschüssigen bzw. anderweitig gefährlichen Bereichen ab.
- Vergewissern Sie sich, dass alle mechanischen Teile arretiert sind, bevor Sie den Kinderwagen verwenden.
- Um eine Strangulation zu vermeiden, legen Sie keine Gegenstände mit einem Band um den Nacken Ihres Kindes. Entfernen Sie die Bänder von diesen Gegenständen oder fixieren Sie sie auf andere Weise.
- Legen Sie nichts auf den Handgriff, damit der Kinderwagen nicht kippt.
- Heben Sie den Kinderwagen nicht an, während Ihr Kind darin sitzt.
- Verwenden Sie den Aufbewahrungskorb nicht als Ablageplatz für Ihr Kind.
- Lassen Sie Ihr Kind nicht auf den Kinderwagen klettern, da er sonst kippen könnte. Heben Sie Ihr Kind immer in den oder aus dem Kinderwagen.
- Klappen Sie den Kinderwagen immer vorsichtig auseinander oder zusammen, damit nichts eingeklemmt werden kann.
- Achten Sie darauf, dass der Kinderwagen komplett zusammen- oder ausgeklappt ist, bevor Sie Ihr Kind in dessen Nähe lassen.
- Prüfen Sie zur Sicherheit Ihres Kindes, dass alle Teile zusammengebaut und fixiert sind, bevor Sie den Kinderwagen benutzen.
- Halten Sie Ihr Kind vom Verdeck fern, damit es sich nicht darin verfangen kann.
- Aktivieren Sie immer die Bremsen, wenn Sie den Kinderwagen abstellen.
- Verwenden Sie den Kinderwagen nicht, wenn er beschädigt ist.
- Der Kinderwagen darf nur mit Schrittgeschwindigkeit verwendet werden.

- Um Erstickungsgefahr zu vermeiden, entfernen Sie Plastikbeutel und die Verpackungsmaterialien, bevor Sie dieses Produkt verwenden. Plastikbeutel und Verpackungsmaterialien sollten von Babys und Kindern generell ferngehalten werden.
- Dieses Produkt ist nicht zum Joggen oder Skaten geeignet.
- Der Sportwagen-Aufsatz eignet sich für Kinder ab 6 Monaten bis zu einem maximalen Körpergewicht von 22 kg.
- Nutzen Sie die Feststellbremse, wenn Sie das Kind hineinlegen oder herausnehmen.
- Die Babywanne eignet sich nur für Kinder, die nicht selbstständig sitzen, sich drehen und/oder mit Händen und Knien abstützen können. Maximalgewicht des Kindes: 9 kg.
- Die Babywanne eignet sich nicht als längerfristiger Schlafplatz bzw. ersetzt nicht das klassische Baby-/Beistellbettchen.
- Verwenden Sie nur die mit der Babywanne gelieferte Matratze. Fügen Sie keine weitere Matratze hinzu.
- Für Babyschalen in Verbindung mit dem Gestell: Dieses Transportmittel ist aus ergonomischen Gründen nicht für längere Spazierfahrten geeignet. Für diesen Fall ist die Babywanne zu nutzen.
- Achten Sie bitte darauf, dass der Kopf des Kindes in der Babywanne nie tiefer als der Körper des Kindes liegt.
- Achten Sie vor dem Tragen oder Hochheben bitte darauf, dass der Griff in der richtigen Verwendungsposition ist.
- Lassen Sie andere Kinder nicht unbeaufsichtigt in der Nähe der Babywanne spielen.
- Der Kinderwagen sollte regelmäßig auf Beschädigungen und Abnutzungserscheinungen geprüft werden.
- Geprüft nach EN 1888-1:2018, EN 1888-2:2018 & EN 1466:2014+AC:2015.

PFLEGEHINWEISE

- Das Reinigen und Warten des Sportwagens ist eine Aufgabe, die nur von Erwachsenen ausgeführt werden darf.
- Der Bezug ist nicht abziehbar. Reinigen Sie die Stoffteile mit einem feuchten Schwamm und einem Neutralreiniger. Bitte beachten Sie die Angaben auf dem Pflegeetikett.
- Reinigen Sie das Kinderwagengestell nur mit handelsüblicher Seife und warmem Wasser. Nicht bleichen oder mit Reinigungsmitteln bearbeiten.
- Untersuchen Sie Ihren Kinderwagen regelmäßig auf lockere Schrauben, abgenutzte Teile, verschlissene Materialien oder aufgerissene Nähte. Ersetzen oder reparieren Sie die Teile, falls erforderlich.
- Bei übermäßiger Sonnenbestrahlung oder Hitze einwirkung können Teile verblassen oder sich verformen.
- Ist der Kinderwagen nass geworden, öffnen Sie das Verdeck und lassen Sie ihn komplett trocknen, bevor Sie ihn verstauen.
- Bei quietschenden Rädern tragen Sie ein leichtes Öl auf (z. B. Silikon spray, Rostschutzöl oder Nähmaschinenöl). Es ist dabei wichtig, dass das Öl in die Achse und die Radverbindung gelangt.
- Gehen Sie mit Ihrem Kinderwagen am Strand spazieren, müssen Sie ihn hiernach komplett reinigen, um Sand und Salz aus der Mechanik und den Radverbindungen zu entfernen.

INSTANDHALTUNG

Überprüfen Sie regelmäßig den Zustand des Produkts auf mögliche Schäden. Im Schadensfall nicht verwenden und außerhalb der Reichweite von Kindern aufbewahren.

Bei Problemen wenden Sie sich bitte an den Osann Kundendienst unter +49 (0) 7731 / 970077.

Teilleiste

- a) Sportwagen-Aufsatz
- b) Schulterpolster
- c) Schutzbügel
- d) Gurtschloss
- e) Beinablage
- f) Fußablage
- g) Vorderrad
- h) Schieber
- i) Sonnenblende
- j) Gestell
- k) Entriegelungsknopf für den Schutzbügel
- l) Hinterrad
- m) Feststellhebel für Vorderrad
- n) Verdeck Sportwagen-Aufsatz
- o) Knopf für Demontage Sportwagen-Aufsatz
- p) Knopf für Einstellung Beinablage
- q) Knopf für Höheneinstellung Schieber
- r) Hebel für Einstellung Sitzposition
- s) Einkaufskorb
- t) Feststellbremse
- u) Tragebügel Babywanne
- v) Babywanne
- w) Babywannenabdeckung
- x) Sonnenblende
- y) Verdeck Babywanne
- z) Knopf für Einstellung Verdeck
- aa) Babywannen-Adapterset
- ab) Babyschalen-Adapterset (optional, ggf. als Zubehör erhältlich)

1) Aufklappen des Gestells

Klappen Sie das Gestell auf, indem Sie den Schieber nach oben ziehen bis ein Klicken zu hören ist. Prüfen Sie, ob das Gestell vollständig eingerastet ist.

2) Montage Vorderräder

Stecken Sie die Vorderräder in die Vorderachse, bis ein Klicken zu hören ist. Prüfen Sie, ob die Vorderräder vollständig eingerastet sind. Um die Vorderräder wieder zu demontieren, drücken Sie den Knopf an der Vorderachse (A) und ziehen Sie die Räder aus der Achse raus.

3) Montage Hinterräder

Stecken Sie die Hinterräder in die Hinterachse, bis ein Klicken zu hören ist. Prüfen Sie, ob die Hinterräder vollständig eingerastet sind. Um die Hinterräder wieder zu demontieren, drücken Sie den Knopf an der Unterseite der jeweiligen Hinterachse (A) und ziehen Sie die Räder aus der Achse raus.

4) Schutzbügel für Sportwagen-Aufsatz

Stecken Sie den Schutzbügel in die dafür vorgesehenen Öffnungen am Sportwagen-Aufsatz, bis ein Klicken zu hören ist. Prüfen Sie, ob der Schutzbügel vollständig eingerastet ist. Um den Schutzbügel wieder zu demontieren, drücken Sie den Knopf (A) auf beiden Seiten des Schutzbügels und ziehen Sie diesen vom Sportwagen-Aufsatz weg. Für ein bequemes Einsetzen Ihres Kindes kann der Schutzbügel nur einseitig geöffnet und aufgeklappt werden.

5) Sportwagen-Aufsatz

Stecken Sie den Sportwagen-Aufsatz in die dafür vorgesehenen Aufnahmen am Gestell, bis ein Klicken zu hören ist. Prüfen Sie, ob der Sportwagen-Aufsatz vollständig eingerastet ist. Der Sportwagen-Aufsatz kann entweder in Fahrtrichtung oder in Blickrichtung zum Schieber auf dem Gestell montiert werden. Um den Aufsatz wieder zu demontieren, drücken Sie die Knöpfe (A) auf beiden Seiten des Aufsatzes und ziehen Sie diesen vom Gestell ab.

6) Aufbau der Babywanne

Entnehmen Sie zunächst die Matratze. Öffnen Sie den inneren Reißverschluss in der Babywanne, sodass Sie den inneren Einhang entnehmen können. Schieben Sie die Metallbügel von innen nach aussen in die Fixierungen, sodass die Babywanne sich aufstellt. Prüfen Sie, ob die Metallbügel vollständig in den Fixierungspunkten sitzen. Setzen Sie wieder den Einhang ein und schließen Sie den Reißverschluss. Legen Sie die Matratze wieder hinein. Modellabhängig: Die vordere Sonnenblende am Verdeck der Babywanne kann aus Transportgründen demontiert sein. Befestigen Sie diese wieder am Verdeck mittels Reißverschluss.

7) Gurtsystem Sportwagen-Aufsatz

Das Gurtsystem ist an allen Schulter- und Beckengurten individuell einstellbar. Es gibt drei Höheneinstellungen. Um die Höhe der Schultergurte anzupassen, stellen Sie die Gurtklemme an der Rückseite des Sportwagen-Aufsatzes quer (ggf. durch den Stoff) und fädeln Sie diese nach vorne hindurch. Stecken Sie die Gurtklemme wieder in die gewünschte Öffnung hinein und vergewissern Sie sich, dass diese fest an ihrer Position bleibt.

8) Schwenkfunktion Vorderräder

Sie können die Vorderräder mit Hilfe des Hebels am Vorderrad feststellen oder schwenkbar machen.

g) Bremse

Betätigen Sie die Bremse (A) am vorderen Punkt (1), um sie festzustellen, oder am Punkt (2), um sie zu lösen.

10) Einstellen der Schieberhöhe

Drücken Sie den Knopf (A) am Schieber, ziehen oder drücken Sie den Schieber in die gewünschte Höhe und lassen Sie den Knopf los. Prüfen Sie, ob der Schieber vollständig in der gewünschten Position eingerastet ist.

11) Einstellen der Rückenlehne

Ziehen Sie am Hebel oben an der Rückseite der Rückenlehne und stellen Sie die gewünschte Position ein. Prüfen Sie, ob die Rückenlehne vollständig in der gewünschten Position eingerastet ist.

12) Einstellen der Beinablage

Drücken Sie auf beiden Seiten der Beinablage den Knopf (A) und stellen Sie die gewünschte Position ein. Prüfen Sie, ob die Beinablage vollständig in der gewünschten Position eingerastet ist.

13) Zusammenklappen des Kinderwagens mit Sportwagen-Aufsatz, vorwärtsgerichtet

Hinweis: Betätigen Sie vor jedem Klappvorgang immer die Feststellbremse.

Bringen Sie zunächst den Schieber in die niedrigste Höheneinstellung (A). Klappen Sie die Beinablage vollständig nach oben. Schieben Sie den Sicherungsknopf am Klapphebel (B) unterhalb des Sportwagen-Aufsatzes nach links, ziehen Sie den Hebel nach oben und heben Sie zugleich den Kinderwagen an. Dieser lässt sich nun zusammenklappen.

14) Zusammenklappen des Kinderwagens mit Sportwagen-Aufsatz, rückwärtsgerichtet

Hinweis: Betätigen Sie vor jedem Klappvorgang immer die Feststellbremse.

Bringen Sie zunächst den Schieber in die niedrigste Höheneinstellung (A). Betätigen Sie den Hebel (B) zur Rückenlehnenverstellung und drücken Sie die Rückenlehne in Richtung Schieber. Schieben Sie den Sicherungsknopf am Klapphebel (C) nach links, ziehen Sie den Hebel nach oben und heben Sie zugleich den Kinderwagen an. Dieser lässt sich nun zusammenklappen.

15) Verwendung mit Babywanne

Stecken Sie zunächst die Babywannen-Adapter auf das Gestell und vergewissern Sie sich, dass diese vollständig eingerastet sind. Stecken Sie dann die Babywanne auf die an dem Gestell angebrachten Adapter und vergewissern Sie sich auch hier, dass die Babywanne vollständig eingerastet ist.

Um die Babywanne vom Gestell zu lösen, drücken Sie bitte den Knopf (2) auf beiden Seiten des Gestells wie in der rechten Grafik angezeigt und heben Sie die Babywanne heraus. Um die Babywannen-Adapter vom Gestell zu lösen, drücken Sie bitte den Knopf (1) und ziehen Sie den Adapter vom Gestell ab. Wiederholen Sie den Vorgang auf der anderen Seite.

Achtung: Das Zusammenklappen des Gestells mit Babywanne ist nicht möglich. Entfernen Sie vor dem Klappvorgang die Babywanne sowie die Babywannen-Adapter.

Hinweis: Betätigen Sie vor jedem Klappvorgang immer die Feststellbremse.

16) Verwendung mit Babyschale (optional)

Stecken Sie zunächst die Babyschalen-Adapter auf das Gestell (1) und vergewissern Sie sich, dass diese vollständig eingerastet sind. Stecken Sie dann die Babyschale (2) auf die an dem Gestell angebrachten Adapter und vergewissern Sie sich auch hier, dass die Babyschale vollständig eingerastet ist. Die Babyschale ist nicht im Lieferumfang enthalten. Lesen Sie bitte auch in der Bedienungsanleitung der Babyschale nach, wie diese in Zusammenhang mit einem Kinderwagen und Adaptern zu installieren und zu demontieren ist.

Verwenden Sie die Babyschale mit den Adaptern niemals in Fahrtrichtung! Die Babyschale muss immer so montiert sein, dass die Blickrichtung zum Schieber ist.

Um die Babyschalen-Adapter vom Gestell zu lösen, drücken Sie bitte den Knopf (3) auf beiden Seiten des Gestells wie in der rechten Grafik angezeigt und ziehen Sie den Adapter vom Gestell ab. Wiederholen Sie den Vorgang auf der anderen Seite.

Achtung: Das Zusammenklappen des Gestells mit Babyschale ist nicht möglich. Entfernen Sie vor dem Klappvorgang die Babyschale samt Adapter.

Thank you for choosing our Jazzi combi-pushchair. If you need help with this product, please contact our customer service.

WARNING

- **WARNING:** Always use the crotch belt in combination with the pelvic restraint. We also recommend using the shoulder belt.
- **WARNING:** Before use, please ensure that all locking parts are locked.
- **WARNING:** Do not let your child play with this product.
- **WARNING:** Before use, please ensure that the pushchair and the seat-holding devices are correctly locked in place.
- The product must be assembled by an adult.
- Use the pushchair only for children who weigh under 22 kg. Otherwise, the pushchair may be damaged. (Please note the respective maximum weight for sports buggy attachment and carrycot).
- Never place more than 4,5 kg in the storage basket, to ensure that the pushchair is not destabilised.
- Do not leave your child unsupervised at any time. Always keep your child in sight.
- Use the pushchair with only one child. Never place bags, shopping bags, packages or accessory parts on the handle or on the cover.
- Overloading, incorrect folding or the use of parts produced by other manufacturers may have a negative effect on the safety of the pushchair or damage it.
- Never use the pushchair with accessory parts produced by other manufacturers.
- Read all the information in this manual before using this product. Retain the manual so you can refer to it at a later date. Failure to observe these warnings and instructions may lead to serious injuries or to death.
- The seat belts and the restraining device must be used correctly.
- Always use the seat belts to prevent serious injuries caused by falling or sliding out.
- Ensure that your child does not come into contact with moving parts when you set up the pushchair.
- If the belt system is not used, the child may slip into the leg openings and be strangled.
- Do not use the pushchair on stairs or escalators.
- Keep away from hot objects, liquids and electronic devices.
- Do not allow your child to climb onto the pushchair or to sit in the pushchair with their head hanging forwards.
- Do not place the pushchair on roads or on sloping or otherwise dangerous areas.
- Ensure that all mechanical parts are locked before using the pushchair.
- To avoid strangulation, do not place any objects with a band around your child's neck. Remove the bands from such objects or secure them in another way.
- Do not place anything on the handle to prevent the pushchair from tipping over.
- Do not lift the pushchair whilst your child is sitting in it.
- Do not place your child in the storage basket.
- Do not allow your child to climb onto the pushchair, as this may cause it to tip over. Always lift your child into or out of the pushchair.
- Always be careful when folding up or unfolding the pushchair to ensure that nothing gets stuck in it.
- Always ensure that the pushchair is fully folded up or unfolded before letting your child come close to it.
- To ensure your child's safety, check that all parts have been assembled and secured before using the pushchair.
- Keep your child away from the cover so that your child does not get tangled in it.
- Always activate the brakes when parking the pushchair.
- Do not use the pushchair if it is damaged.
- The pushchair may be used only at walking pace.

- To avoid choking hazards, remove plastic bags and the packaging materials before using this product. Plastic bags and packaging materials should be kept away from babies and children.
- This product is not suitable for jogging or skating.
- The sports buggy attachment is suitable for children from 6 months up to a maximum body weight of 22 kg.
- Use the parking brake when placing the child in or taking the child out of the pushchair.
- The carrycot is only suitable for children who cannot sit independently, turn and/or support themselves with their hands and knees. Maximum weight of the child: 9 kg.
- The carrycot is not suitable as a long-term sleeping place or as a substitute for the classic cot/crib.
- Only use the mattress supplied with the carrycot. Do not add another mattress.
- For baby seats with the frame: not suitable for longer walks for ergonomic reasons. The carrycot should be used in this scenario.
- Please make sure that the child's head is never lower than their body in the carrycot.
- Before carrying or lifting, please make sure that the handle is in the correct position for use.
- Do not let other children play unsupervised near the carrycot.
- The pushchair should be checked regularly for damage and signs of wear.
- Tested to EN 1888-1:2018, EN 1888-2:2018 & EN 1466:2014+AC:2015.

CARE INSTRUCTIONS

- Cleaning and maintenance of the sports buggy must be carried out only by adults.
- The cover is not removable. Clean fabric parts with a damp sponge and a neutral cleaning product. Please follow the instructions on the care label.
- Clean the frame of the pushchair only with standard soap and warm water. Do not bleach or clean with any other cleaning products.
- Inspect your pushchair regularly for any loose screws, worn parts, worn materials or ripped seams. Replace or repair the parts if necessary.
- In the event of excessive exposure to sun or heat, parts may fade or become deformed.
- If the pushchair gets wet, open the cover and leave it to dry fully before storing.
- If the wheels squeak, apply a light oil (e.g. silicone spray, anti-rust oil, or sewing machine oil). It is important that the oil penetrates into the axle and the wheel connection.
- If you go for a walk on the beach with your pushchair, you must clean it thoroughly afterwards to remove sand and salt from the mechanism and the wheel connections.

MAINTENANCE

Regularly check the condition of the product for any damage. In the event of damage, do not use the product and keep it out of the reach of children.

In case of any issues, please contact Osann Customer Service on +49(0)7731/970077.

Parts list

- a) Sports buggy attachment
- b) Shoulder pad
- c) Guard bar
- d) Belt lock
- e) Leg support
- f) Footrest
- g) Front wheel
- h) Push handle
- i) Sun visor
- j) Frame
- k) Release button for guard bar
- l) Rear wheel
- m) Locking lever for front wheel
- n) Sports buggy attachment cover
- o) Button for removing the sports buggy attachment
- p) Button for adjusting the leg support
- q) Button for adjusting the height of the push handle
- r) Lever for adjust the seat position
- s) Shopping basket
- t) Parking brake
- u) Carrycot carrying handle
- v) Carrycot
- w) Carrycot cover
- x) Sun visor
- y) Carrycot cover
- z) Button for adjusting cover
- aa) Carrycot adapter set
- ab) Carrycot adapter set (optional, may be available as an accessory)

1) Unfold the frame

Unfold the frame by pulling the push handle upwards until you hear a click. Check that the frame is fully engaged.

2) Mount the front wheels

Insert the front wheels into the front axle until you hear a click. Check that the front wheels are fully engaged. To remove the front wheels again, press the button on the front axle (A) and pull the wheels out of the axle.

3) Mount the rear wheels

Insert the rear wheels into the rear axle until you hear a click. Check that the rear wheels are fully engaged. To remove the rear wheels again, press the button on the underside of the respective rear axle (A) and pull the wheels out of the axle.

4) Guard bar for sports buggy attachment

Insert the guard bar into the openings provided on the sports buggy attachment until you hear a click. Check that the guard bar is fully engaged. To remove the guard bar again, press the button (A) on both sides of the guard bar and pull it away from the sports buggy attachment. The guard bar can only be opened and unfolded on one side to make it easy to put your child in.

5) Sports buggy attachment

Insert the sports buggy attachment into the designated sockets on the frame until you hear a click. Check that the sports buggy attachment is fully engaged. The sports buggy attachment can be mounted on the frame either in the direction of travel or facing the pushchair. To dismantle the attachment again, press the buttons (A) on both sides of the attachment and pull it off the frame.

6) Assemble the carrycot

First remove the mattress. Open the inner zip of the carrycot so that you can remove the inner cover. Push the metal brackets from the inside to the outside into the fixings so that the carrycot opens up. Check that the metal brackets are fully engaged in the fixing points. Reinsert the cover and close the zip. Put the mattress back in. Model-dependent: The front sun visor on the cover of the carrycot can be removed for transport reasons. Reattach it to the cover using the zip fastener.

7) Sports buggy attachment belt system

The belt system can be individually adjusted at all shoulder and pelvic straps. There are three height settings. To adjust the height of the shoulder straps, place the strap clamp at the back of the sports buggy attachment crosswise (through the fabric if necessary) and thread it through to the front. Put the belt clip back into the desired opening and make sure it stays firmly in place.

8) Front wheel swivel function

You can lock or swivel the front wheels using the lever on the front wheel.

9) Brake

Operate the brake (A) at the front point (1) to lock it or at point (2) to release it.

10) Adjusting the push handle height

Press the button (A) on the push handle, pull or push the push handle to the desired height and release the button. Check that the push handle is fully engaged in the desired position.

11) Adjust the backrest

Pull the lever at the top of the backrest and adjust to the desired position. Check that the backrest is fully engaged in the desired position.

12) Adjust the leg support

Press button (A) on both sides of the leg support and adjust it to the desired position. Check that the leg support is fully engaged in the desired position.

13) Fold the pushchair with sports buggy attachment, forward facing

Note: Always apply the parking brake before folding. First bring the push handle to the lowest height setting (A). Fold the leg support completely upwards. Push the safety button on the folding lever (B) underneath the sports buggy attachment to the left, pull the lever upwards and lift the pushchair at the same time. It can now be folded.

14) Folding the pushchair with pushchair attachment, rear facing

Hint: Always apply the parking brake before folding. First bring the push handle to the lowest height setting (A). Use the backrest adjustment lever (B) and push the backrest towards the push handle. Push the safety button on the folding lever (C) to the left, pull the lever upwards and lift the pushchair at the same time. It can now be folded.

15) Use with carrycot

First put the carrycot adapters onto the frame and make sure they are fully engaged. Then put the carrycot on the adapters attached to the frame and make sure that the carrycot is fully engaged.

To detach the carrycot from the frame, press the button (2) on both sides of the frame as shown in the graphic on the right and lift the carrycot out. To detach the carrycot adapters from the frame, press the button (1) and pull the adapter off the frame. Repeat the process on the other side.

Attention: It is not possible to fold the frame with the carrycot. Remove the carrycot and the carrycot adapters before folding.

Note: Always apply the parking brake before folding.

16) Use with baby seat (optional)

First put the baby seat adapters onto the frame (1) and make sure that they are fully engaged. Then place the baby seat (2) on the adapters attached to the frame and again make sure that the baby seat is fully engaged. The baby seat is not included. Please also refer to the baby seat instruction manual for how to install and remove with a pushchair and adapters. Never use the baby seat with the adapters when facing forwards! The baby seat must always be mounted so that they are facing the push handle.

To detach the baby seat adapters from the frame, press the button (3) on both sides of the frame as shown in the graphic on the right and pull the adapter off the frame. Repeat the process on the other side.

Attention: It is not possible to fold the frame with the baby seat. Remove the baby seat and adapter before folding.

Merci d'avoir choisi notre poussette combinée Jazzi. Si vous avez besoin d'aide avec ce produit, veuillez contacter notre service clientèle.

AVERTISSEMENTS

- AVERTISSEMENT : Utilisez toujours la sangle d'entrejambe en combinaison avec la sangle abdominale. Nous recommandons d'utiliser également la sangle d'épaule.
- AVERTISSEMENT : Avant toute utilisation, assurez-vous que toutes les fixations soient verrouillées.
- AVERTISSEMENT : Ne laissez pas votre enfant jouer avec ce produit.
- AVERTISSEMENT : Avant toute utilisation, assurez-vous que les poussettes et les dispositifs de retenue sont correctement verrouillés.
- Le produit doit être assemblé par un adulte.
- N'utilisez la poussette que pour les enfants de moins de 22 kg. Sinon, la poussette risque d'être endommagée. (Veuillez noter le poids maximal respectif de la fixation de la poussette et de la nacelle).
- Ne mettez jamais plus de 4,5 kg dans le panier de rangement afin que la poussette ne devienne pas instable.
- Ne laissez jamais votre enfant sans surveillance. Gardez toujours votre enfant en vue.
- N'utilisez la poussette qu'avec un seul enfant. Ne placez jamais de sacs, de cabas, de colis ou d'accessoires sur la poignée ou le toit.
- Une surcharge, un pliage incorrect ou l'utilisation de pièces provenant d'autres fabricants peuvent affecter la sécurité de la poussette ou l'endommager.
- N'utilisez jamais la poussette avec des accessoires d'autres fabricants.
- Lisez toutes les instructions de ce manuel avant d'utiliser ce produit. Conservez les instructions pour vous y référer ultérieurement. Le non-respect de ces avertissements et instructions peut entraîner des blessures graves, voire mortelles.
- Les ceintures de sécurité et le système de retenue doivent être utilisés correctement.
- Utilisez toujours les ceintures de sécurité pour éviter toute blessure grave en cas de chute ou de glissement.
- Veillez à ce que votre enfant n'entre pas en contact avec des pièces en mouvement lorsque vous ajustez la poussette.
- L'enfant peut se glisser dans les ouvertures des jambes et s'étrangler si le système de harnais n'est pas utilisé.
- N'utilisez pas les escaliers ou les escalators avec la poussette.
- Éloignez-vous des objets chauds, des liquides et des appareils électroniques.
- Ne laissez pas votre enfant grimper sur la poussette ou s'y asseoir avec la tête en avant.
- Ne gardez pas la poussette sur des routes ou des zones en pente ou autrement dangereuses.
- Assurez-vous que toutes les pièces mécaniques sont verrouillées avant d'utiliser la poussette.
- Pour éviter tout risque de strangulation, ne placez pas d'objet avec une bande autour du cou de votre enfant. Retirez les bandes de ces objets ou fixez-les d'une autre manière.
- Ne mettez rien sur la poignée afin que la poussette ne se renverse pas.
- Ne soulevez pas la poussette lorsque votre enfant y est assis.
- N'utilisez pas le panier de rangement comme lieu de stockage.
- Ne laissez pas votre enfant grimper sur la poussette ; dans le cas contraire, celui-ci pourrait basculer. Soulevez toujours votre enfant pour le placer ou le retirer de la poussette.
- Repliez toujours la poussette avec soin et en veillant à ce que rien ne se coince.
- Assurez-vous que la poussette soit complètement pliée ou dépliée avant de laisser votre enfant à proximité.
- Pour la sécurité de votre enfant, vérifiez que toutes les pièces sont correctement assemblées et fixées avant d'utiliser la poussette.
- Tenez votre enfant à l'écart de la capote pour qu'il ne soit pas pris au piège.
- Activez toujours les freins lorsque vous gardez la poussette.
- N'utilisez pas la poussette lorsqu'elle est endommagée.
- La poussette ne peut être utilisée qu'au rythme de la marche.

- Pour éviter toute suffocation, enlevez les sacs en plastique et les matériaux d'emballage avant d'utiliser ce produit. Les sacs en plastique et les matériaux d'emballage doivent généralement être tenus hors de portée des bébés et des enfants.
- Ce produit ne convient pas pour le jogging ou le patinage.
- Le siège de la poussette convient aux enfants de 6 mois à un poids corporel maximal de 22 kg.
- Utilisez le frein de stationnement lorsque vous mettez ou retirez votre enfant.
- La nacelle pour bébé ne convient qu'aux enfants qui ne peuvent pas s'asseoir seuls, se tourner et/ou se soutenir avec leurs mains et leurs genoux. Poids maximal de l'enfant : 9 kg.
- La nacelle pour bébé ne convient pas comme lieu de couchage à long terme ni comme substitut au lit classique pour bébé.
- Utilisez uniquement le matelas fourni avec la nacelle pour bébé. N'ajoutez pas de matelas supplémentaire.
- Pour les coques pour bébé en combinaison avec le cadre : Ce moyen de transport n'est pas adapté aux longues promenades pour des raisons ergonomiques. Dans ce cas, il faut utiliser la nacelle pour bébé.
- Veillez à ce que la tête de l'enfant ne soit jamais plus basse que son corps dans la nacelle pour bébé.
- Avant de transporter ou de soulever l'appareil, veuillez vous assurer que la poignée est dans la position correcte pour l'utilisation.
- Ne laissez pas d'autres enfants jouer sans surveillance près de la nacelle pour bébé.
- La poussette doit être contrôlée régulièrement pour détecter les dommages et les signes d'usure.
- Testé selon les normes EN 1888-1:2018, EN 1888-2:2018 et EN 1466:2014+AC:2015.

CONSEILS D'ENTRETIEN

- Le nettoyage et l'entretien de la poussette est une tâche qui ne peut être effectuée que par des adultes.
- Le revêtement de la poussette n'est pas déhoussable. Nettoyez les parties en tissu avec une éponge humide et un nettoyant neutre. Veuillez suivre les instructions figurant sur l'étiquette d'entretien.
- Nettoyez le montant de la poussette uniquement avec du savon usuel et de l'eau tiède. N'utilisez ni eau de javel ni détergent.
- Inspectez régulièrement votre poussette pour détecter les vis desserrées, les pièces usées, les matériaux usés ou les coutures déchirées. Remplacez ou réparez les pièces si nécessaire.
- Une exposition excessive au soleil ou à la chaleur peut entraîner une décoloration ou une déformation des pièces.
- Si la poussette est mouillée, ouvrez la capote et laissez-la sécher complètement avant de la ranger.
- Si les roues grincet, appliquez une huile légère (par exemple, un spray au silicone, une huile anti-rouille ou une huile pour machine à coudre). Il est important que l'huile pénètre dans l'essieu et l'axe des roues.
- Si vous vous promenez sur la plage avec votre poussette, vous devrez ensuite la nettoyer complètement pour éliminer le sable et le sel du mécanisme et de l'axe des roues.

ENTRETIEN

Vérifiez régulièrement l'état du produit pour détecter d'éventuels dommages. Ne pas utiliser en cas de dommage et garder hors de portée des enfants.

Si vous avez des problèmes, veuillez contacter le Service clientèle d'Osann au +49 (0) 7731 / 970077.

Liste des pièces

- a) Fixation de la poussette
- b) Rembourrage aux épaules
- c) Étrier de protection
- d) Boucle de ceinture
- e) Repose-jambes
- f) Repose-pieds
- g) Roue avant
- h) Poussoir
- i) Pare-soleil
- j) Cadre
- k) Bouton de libération de l'étrier de protection
- l) Roue arrière
- m) Levier de blocage de la roue avant
- n) Capote de la poussette
- o) Bouton pour retirer la fixation de la poussette
- p) Bouton de réglage du repose-jambes
- q) Bouton du poussoir de réglage de la hauteur
- r) Levier de réglage de la position du siège
- s) Panier de rangement
- t) Frein de stationnement
- u) Étrier de transport nacelle bébé
- v) Nacelle bébé
- w) Couverture nacelle bébé
- x) Pare-soleil
- y) Capote nacelle bébé
- z) Bouton de réglage de la capote
- aa) Ensemble d'adaptateurs nacelle bébé
- ab) Set d'adaptateurs pour coque bébé (en option, peut être disponible en tant qu'accessoire)

1) Dépliez le cadre

Dépliez le cadre en tirant le poussoir vers le haut jusqu'à ce que vous entendiez un clic. Vérifiez que le cadre est complètement engagé.

2) Montage des roues avant

Insérez les roues avant dans l'essieu avant jusqu'à ce que vous entendiez un clic. Vérifiez que les roues avant sont complètement engagées. Pour retirer à nouveau les roues avant, appuyez sur le bouton de l'essieu avant (A) et tirez les roues hors de l'essieu.

3) Montage des roues arrière

Insérez les roues arrière dans l'essieu arrière jusqu'à ce que vous entendiez un clic. Vérifiez que les roues arrière sont complètement engagées. Pour retirer à nouveau les roues arrière, appuyez sur le bouton situé sous l'essieu arrière correspondant (A) et retirez les roues de l'essieu.

4) Barre de protection pour la fixation de la poussette

Insérez la barre de protection dans les ouvertures prévues sur l'attache de la poussette jusqu'à ce que vous entendiez un clic. Vérifiez que la protection est entièrement engagée. Pour retirer à nouveau la barre de protection, appuyez sur le bouton (A) situé de chaque côté de la barre de protection et tirez-la pour l'éloigner de la fixation de la poussette. Pour faciliter l'insertion de votre enfant, la barre de protection ne peut être ouverte et dépliée que d'un seul côté.

5) Fixation de la poussette

Insérez la fixation de la poussette dans les douilles prévues à cet effet sur le cadre jusqu'à ce que vous entendiez un clic. Vérifiez que la fixation de la poussette est complètement engagée. La fixation de la poussette peut être montée sur le cadre soit dans le sens de la marche, soit face à la poussette. Pour démonter à nouveau l'accessoire, appuyez sur les boutons (A) situés des deux côtés de l'accessoire et retirez-le du cadre.

6) Assemblage de la nacelle pour bébé

Commencez par retirer le matelas. Ouvrez la fermeture éclair intérieure de la nacelle pour bébé afin de pouvoir retirer le couvercle intérieur. Poussez les supports métalliques de l'intérieur vers l'extérieur dans les fixations de manière à ce que la nacelle pour bébé tienne debout. Vérifiez que les supports métalliques sont bien en place dans les points de fixation. Réinsérez le drap et fermez la fermeture éclair. Remettez le matelas en place. Dépendant du modèle : Le pare-soleil avant de la capote de la nacelle peut être retiré pour des raisons de transport. Fixez-les à la capote à l'aide de la fermeture éclair.

7) Attachement du système de harnais à la poussette

Le système de harnais est réglable individuellement sur toutes les sangles d'épaule et de bassin. Il existe trois réglages de hauteur. Pour régler la hauteur des bretelles, placez le clip de la bretelle à l'arrière de l'attache de la poussette en croix (à travers le tissu si nécessaire) et enflez-le à l'avant. Remettez le clip de ceinture dans l'ouverture souhaitée et assurez-vous qu'il reste bien en place.

8) Roues avant à fonction pivotante

Vous pouvez bloquer ou faire pivoter les roues avant à l'aide du levier situé sur la roue avant.

9) Frein

Actionnez le frein (A) au point avant (1) pour le bloquer ou au point (2) pour le débloquer.

10) Réglage de la hauteur du pousoir

Appuyez sur le bouton (A) du pousoir, tirez ou poussez le pousoir à la hauteur souhaitée et relâchez le bouton. Vérifiez que le pousoir est complètement engagé dans la position souhaitée.

11) Réglage du dossier

Tirez le levier situé en haut du dossier et réglez-le à la position souhaitée. Vérifiez que le dossier est complètement engagé dans la position souhaitée.

12) Réglage du repose-jambes

Appuyez sur le bouton (A) des deux côtés du repose-jambes et réglez-le dans la position souhaitée. Vérifiez que le repose-jambes est complètement engagé dans la position souhaitée.

13) Pliage de la poussette avec fixation pour poussette, face à la route

Remarque : Serrez toujours le frein de stationnement avant chaque opération de pliage.

Amenez d'abord le pousoir sur le réglage de hauteur le plus bas (A). Repliez complètement le repose-jambes vers le haut. Poussez vers la gauche le bouton de sécurité du levier de pliage (B) situé sous la fixation de la poussette, tirez le levier vers le haut et soulevez la poussette en même temps. Celle-ci peut maintenant être repliée.

14) Pliage de la poussette avec fixation pour poussette, face à l'arrière

Remarque : Serrez toujours le frein de stationnement avant chaque opération de pliage.

Amenez d'abord le pousoir sur le réglage de hauteur le plus bas (A). Actionnez le levier de réglage du dossier (B) et poussez le dossier vers le pousoir. Poussez le bouton de sécurité du levier de pliage (C) vers la gauche, tirez le levier vers le haut et soulevez la poussette en même temps. Celle-ci peut maintenant être repliée.

15) Utilisation avec la nacelle bébé

Placez d'abord les adaptateurs de nacelle pour bébé sur le cadre et assurez-vous qu'ils sont complètement engagés. Placez ensuite la nacelle sur les adaptateurs fixés au cadre et assurez-vous que la nacelle est entièrement verrouillée en place.

Pour détacher la nacelle pour bébé du cadre, veuillez appuyer sur le bouton (2) situé de part et d'autre du cadre, comme indiqué sur le graphique de droite, et soulever la nacelle pour bébé pour la sortir. Pour détacher les adaptateurs de nacelle pour bébé du cadre, veuillez appuyer sur le bouton (1) et retirer l'adaptateur du cadre. Répétez le processus de l'autre côté.

Attention : Il n'est pas possible de plier le cadre avec la nacelle. Retirez la nacelle pour bébé et les adaptateurs de nacelle pour bébé avant de les plier.

Remarque : Serrez toujours le frein de stationnement avant chaque opération de pliage.

16) Utilisation avec une coque bébé (en option)

Placez d'abord les adaptateurs de coque bébé sur le cadre (1) et assurez-vous qu'ils sont complètement engagés. Placez ensuite la coque bébé (2) sur les adaptateurs fixés au cadre et assurez-vous à nouveau que la coque bébé est complètement engagée. La coque bébé n'est pas incluse dans la livraison. Veuillez également consulter le mode d'emploi de la coque pour bébé pour savoir comment l'installer et l'enlever en liaison avec une poussette et des adaptateurs.

N'utilisez jamais la coque pour bébé avec les adaptateurs dans le sens de la marche ! La coque bébé doit toujours être montée de manière à ce que la direction du regard soit vers le pousoir.

Pour détacher les adaptateurs de coque bébé du cadre, veuillez appuyer sur le bouton (3) situé de part et d'autre du cadre, comme indiqué sur le graphique de droite, et retirer l'adaptateur du cadre. Répétez le processus de l'autre côté.

Attention : Il n'est pas possible de plier le cadre avec la coque bébé. Retirez la coque bébé et l'adaptateur avant de le plier.

Grazie per aver scelto il nostro passeggino combinato Jazzi. Se ha bisogno di aiuto riguardo a questo prodotto, non esiti a rivolgersi al nostro servizio clienti.

AVVERTENZE

- **AVVERTENZA:** Utilizzare sempre la cintura inguinale insieme alla cintura addominale. Consigliamo inoltre di utilizzare anche gli spallacci.
- **AVVERTENZA:** Prima dell'utilizzo accertarsi che il passeggino e i dispositivi di ritenuta siano correttamente bloccati.
- **AVVERTENZA:** Non consentire al bambino di giocare con il prodotto.
- **AVVERTENZA:** Prima dell'utilizzo accertarsi che il passeggino e i dispositivi di ritenuta siano correttamente bloccati.
- Il montaggio del prodotto deve essere eseguito da un adulto.
- Utilizzare il passeggino solo per bambini di peso inferiore a 22 kg; in caso contrario il passeggino può subire danni. (Rispettare il peso massimo rispettivo per l'attacco del passeggino e la vasca per bebè).
- Per non pregiudicare la stabilità del passeggino, non collocare mai nel portaoggetti più di 4,5 kg di peso.
- Non lasciare mai il bambino incustodito. Tenere sempre il bambino nel proprio campo visivo.
- Utilizzare il passeggino con un solo bambino per volta. Borse, buste della spesa, pacchi o accessori non devono mai essere appesi al manubrio o collocati sulla cappottina.
- Il sovraccarico, l'errata chiusura o l'utilizzo di componenti di un altro produttore possono pregiudicare la sicurezza del passeggino o danneggiarlo.
- Non usare mai il passeggino con accessori di un altro produttore.
- Prima di utilizzare il prodotto leggere tutte le indicazioni contenute in queste istruzioni per l'uso. Conservare le istruzioni per riferimento futuro. La mancata osservanza di queste avvertenze e indicazioni potrebbe causare gravi lesioni o la morte.
- Le cinture di sicurezza e il sistema di ritenuta devono essere utilizzati in modo corretto.
- Utilizzare sempre la cintura addominale per evitare gravi lesioni a seguito di caduta o scivolamento dal passeggino.
- Accertarsi che durante la regolazione del passeggino il bambino non venga in contatto con componenti mobili.
- In caso di mancato utilizzo delle cinture il bambino può scivolare nelle aperture destinate alle gambe e restare strangolato.
- Non transitare con il passeggino su scale o scale mobili.
- Tenersi lontano da oggetti o liquidi caldi e da dispositivi elettronici.
- Non consentire al bambino di arrampicarsi sul passeggino o di sedere con la testa chinata in avanti.
- Non parcheggiare il passeggino su sedi stradali o in zone scoscese o pericolose.
- Prima di utilizzare il passeggino accertarsi che tutti i componenti meccanici siano bloccati.
- Per evitare strangolamenti non mettere nessun oggetto con nastro/cordicella attorno al collo del bambino. Rimuovere nastri e/o cordicelle da tali oggetti oppure fissarli in altro modo.
- Per scongiurare il ribaltamento del passeggino non appendere niente al manubrio.
- Non sollevare il passeggino con il bambino seduto su di esso.
- Non collocare il bambino nel contenitore portaoggetti.
- Non consentire al bambino di arrampicarsi sul passeggino poiché quest'ultimo potrebbe ribaltarsi. Il collocamento e la rimozione del bambino dal passeggino deve essere sempre effettuata da un adulto.
- Usare sempre cautela nell'aprire o chiudere il passeggino affinché non vi rimanga nulla incastrato.
- Prima di lasciare il bambino in prossimità del passeggino accertarsi che questo sia completamente chiuso o aperto.
- Ai fini della sicurezza del bambino, prima di utilizzare il passeggino controllare che tutti i componenti siano assemblati e fissati.
- Tenere il bambino lontano dalla cappottina per evitare che vi rimanga imprigionato.
- Attivare sempre i freni quando il passeggino viene parcheggiato.
- Non utilizzare il passeggino se risulta danneggiato.
- Il passeggino può essere utilizzato solo procedendo a passo d'uomo.

- Per scongiurare il pericolo di soffocamento, prima di utilizzare il prodotto rimuovere i sacchetti di plastica e i materiali di imballaggio. I sacchetti di plastica e i materiali di imballaggio devono essere tenuti fuori dalla portata di neonati e bambini.
- Questo prodotto non è adatto al jogging o al patinaggio.
- L'attacco del passeggino è destinato a bambini da 6 mesi fino a un peso corporeo massimo di 22 kg.
- Azionare il freno di stazionamento quando si colloca il bambino nel passeggino o lo si estrae da esso.
- La vasca per bebè è adatta solo ai bambini che non possono stare seduti autonomamente, girarsi e/o sostenersi con le mani e le ginocchia. Peso massimo del bambino: 9 kg.
- La vasca per bebè non è adatta come luogo di riposo a lungo termine o come sostituto del classico lettino per bambini attaccato al letto matrimoniale.
- Usare solo il materasso fornito con la vasca per bebè. Non aggiungere un altro materasso.
- Per seggiolini per bebè in combinazione con il telaio; per ragioni ergonomiche, questo mezzo di trasporto non è adatto alle passeggiate più lunghe. In questo caso, si deve usare la vasca per bebè.
- Assicurarsi che la testa del bambino non sia mai più bassa del corpo del bambino nella vasca per bebè.
- Prima del trasporto o del sollevamento, assicurarsi che il manubrio sia nella posizione di utilizzo corretta.
- Non consentire ad altri bambini di giocare senza sorveglianza in prossimità della vasca per bebè.
- Il passeggino deve essere controllato regolarmente per individuare eventuali danni e segni di usura.
- Collaudato ai sensi delle norme EN 1888-1:2018, EN 1888-2:2018 & EN 1466:2014+AC:2015.

ISTRUZIONI PER LA PULIZIA

- Le operazioni di pulizia e manutenzione della passeggino possono essere eseguite soltanto da adulti.
- Il rivestimento non è asportabile. Pulire i componenti in tessuto con una spugna umida e un detergente naturale. Seguire le indicazioni riportate sull'apposita etichetta.
- Pulire il telaio del passeggino con comune sapone e acqua calda. Non utilizzare candeggianti o detersivi.
- Controllare regolarmente il passeggino per verificare la presenza di viti allentate, componenti consumati, materiali usurati o cuciture lacerate. Se necessario sostituire o riparare tali elementi.
- L'eccessiva esposizione ai raggi solari o al calore può scolorire o deformare alcuni componenti.
- Se il passeggino si bagna, lasciarlo asciugare con la cappottina aperta prima di riportarlo.
- Se le ruote cigolano applicare un po' d'olio (ad es. spray al silicone, olio antiruggine o lubrificante per macchine per cucire). È importante applicare l'olio lubrificante sugli assi e sui collegamenti delle ruote.
- Qualora il passeggino venga usato per passeggiate in spiaggia, pulirlo completamente dopo l'uso per rimuovere sabbia e sale dalle parti meccaniche e dai collegamenti delle ruote.

MANUTENZIONE

Controllare regolarmente lo stato del prodotto per individuare eventuali danni. In caso di danni, non utilizzare il prodotto e tenerlo fuori dalla portata dei bambini.

In caso di problemi, contattare il servizio clienti Osann al numero +49 (0) 7731 / 970077.

Elenco dei componenti

- a) Attacco del passeggino
- b) Spallina
- c) Barra di protezione
- d) Fibbia della cintura
- e) Poggiagambe
- f) Poggiapiedi
- g) Ruota anteriore
- h) Manubrio scorrevole
- i) Parasole
- j) Telaio
- k) Pulsante di rilascio della barra di protezione
- l) Ruota posteriore
- m) Leva di bloccaggio per la ruota anteriore
- n) Cappottina attacco del passeggino
- o) Pulsante per lo smontaggio dell'attacco del passeggino
- p) Pulsante per la regolazione del poggiagambe
- q) Pulsante per la regolazione dell'altezza sul manubrio scorrevole
- r) Leva per la regolazione della posizione del sedile
- s) Contenitore portaoggetti
- t) Freno di stazionamento
- u) Maniglia per il trasporto della vasca per bebè
- v) Vasca per bebè
- w) Copertura della vasca per bebè
- x) Parasole
- y) Cappottina vasca per bebè
- z) Pulsante per la regolazione della cappottina
- aa) Set di adattatori per la vasca per bebè
- ab) Set di adattatori per seggiolini per bebè (opzionale, eventuale, disponibile come accessorio)

1) Aprire il telaio

Aprire il telaio tirando il manubrio scorrevole verso l'alto fino a quando si sente un clic. Controllare che il telaio sia completamente innestato.

2) Montaggio delle ruote anteriori

Inserire le ruote anteriori nell'asse anteriore finché non si sente un clic. Controllare che le ruote anteriori siano completamente innestate. Per smontare nuovamente le ruote anteriori, premere il pulsante sull'asse anteriore (A) ed estrarre le ruote dall'asse.

3) Montaggio delle ruote posteriori

Inserire le ruote posteriori nell'asse posteriore finché non si sente un clic. Controllare che le ruote posteriori siano completamente innestate. Per smontare nuovamente le ruote posteriori, premere il pulsante sul lato inferiore del rispettivo asse posteriore (A) ed estrarre le ruote dall'asse.

4) Barra di protezione per l'attacco del passeggino

Inserire la barra di protezione nelle aperture predisposte a tal scopo sull'attacco del passeggino finché non si sente un clic. Controllare che la barra di protezione sia completamente innestata. Per smontare nuovamente la barra di protezione, premere il pulsante (A) su entrambi i lati della barra di protezione e rimuoverla dall'attacco del passeggino. Per inserire agevolmente il bambino, la barra di protezione può essere aperta da un lato e sollevata.

5) Attacco del passeggino

Inserire l'attacco del passeggino nelle prese predisposte a tal scopo sul telaio fino a quando non si sente un clic. Controllare che l'attacco del passeggino sia completamente innestato. L'attacco del passeggino può essere montato sul telaio sia in direzione di marcia che con lo sguardo rivolto al manubrio scorrevole. Per smontare nuovamente l'attacco, premere i pulsanti (A) su entrambi i lati dell'attacco ed estrarlo dal telaio.

6) Montaggio della vasca per bebè

Per prima cosa rimuovere il materasso. Aprire la cerniera interna della vasca per bebè in modo da poter rimuovere la copertura interna. Spingere le staffe metalliche dall'interno verso l'esterno nei fissaggi in modo che la vasca per bebè si sollevi. Controllare che le staffe metalliche siano completamente inserite nei punti di fissaggio. Reinserire la copertura e chiudere la cerniera. Reinserire il materasso. Dipendente dal modello: il parasole anteriore sulla cappottina della vasca per bebè può essere smontato per motivi legati al trasporto. Fissarlo nuovamente alla cappottina usando la cerniera.

7) Sistema di cinture attacco del passeggino

Il sistema di cinture è regolabile individualmente su tutti gli spallacci e le cinture inguinali. Sono disponibili tre impostazioni per l'altezza. Per regolare l'altezza degli spallacci, posizionare il gancio della cintura sul retro dell'attacco del passeggino in senso trasversale (attraverso il tessuto, se necessario) e farlo passare in avanti. Rimettere il gancio della cintura nell'apertura desiderata e assicurarsi che rimanga saldamente in posizione.

8) Ruote anteriori con funzione girevole

È possibile bloccare o ruotare le ruote anteriori utilizzando la leva sulla ruota anteriore.

9) Freno

Azionare il freno (A) nel punto anteriore (1) per bloccarlo o nel punto (2) per rilasciarlo.

10) Regolazione dell'altezza del manubrio scorrevole

Premere il pulsante (A) sul manubrio scorrevole, tirare o spingere il manubrio scorrevole all'altezza desiderata e rilasciare il pulsante. Controllare che il manubrio scorrevole sia completamente innestato nella posizione desiderata.

11) Regolazione dello schienale

Tirare la leva nella parte superiore dello schienale e impostare la posizione desiderata. Controllare che lo schienale sia completamente innestato nella posizione desiderata.

12) Regolazione del poggiamambe

Premere il pulsante (A) su entrambi i lati del poggiamambe e impostare la posizione desiderata. Controllare che il poggiamambe sia innestato completamente nella posizione desiderata.

13) Chiusura del passeggino con attacco del passeggino, rivolto in avanti

Nota: applicare sempre il freno di stazionamento prima di ogni operazione di chiusura.

Per prima cosa portare il manubrio scorrevole all'impostazione di altezza più bassa (A). Piegare completamente il poggiamambe verso l'alto. Spingere il pulsante di sicurezza sulla leva di ripiegamento (B) sotto l'attacco del passeggino verso sinistra, tirare la leva verso l'alto e sollevare il passeggino allo stesso tempo. Ora è possibile ripiegarlo e chiuderlo.

14) Chiusura del passeggino con attacco del passeggino, rivolto all'indietro

Nota: applicare sempre il freno di stazionamento prima di ogni operazione di chiusura.

Per prima cosa portare il manubrio scorrevole all'impostazione di altezza più bassa (A). Azionare la leva (B) per la regolazione dello schienale e spingere lo schienale verso il manubrio scorrevole. Spingere il pulsante di sicurezza sulla leva di ripiegamento (C) verso sinistra, tirare la leva verso l'alto e sollevare il passeggino allo stesso tempo. Ora è possibile ripiegarlo e chiuderlo.

15) Utilizzo con la vasca per bebè

Per prima cosa inserire gli adattatori per la vasca per bebè sul telaio e assicurarsi che siano completamente innestati. Inserire quindi la vasca per bebè sugli adattatori installati sul telaio e assicurarsi che la vasca per bebè sia completamente innestata.

Per staccare la vasca per bebè dal telaio, premere il pulsante (2) su entrambi i lati del telaio come mostrato nel grafico a destra e rimuovere la vasca per bebè sollevandola. Per staccare gli adattatori per la vasca per bebè dal telaio, premere il pulsante (1) ed estrarre l'adattatore dal telaio. Ripetere la procedura sull'altro lato.

Attenzione: non è possibile chiudere il telaio con la vasca per bebè. Rimuovere la vasca per bebè e gli adattatori per la vasca per bebè prima di procedere con la chiusura.

Nota: applicare sempre il freno di stazionamento prima di ogni operazione di chiusura.

16) Utilizzo con seggiolino per bebè (opzionale)

Per prima cosa inserire gli adattatori per il seggiolino per bebè sul telaio (1) e assicurarsi che siano completamente innestati. Inserire quindi il seggiolino per bebè (2) sugli adattatori installati sul telaio e assicurarsi che il seggiolino per bebè sia completamente innestato. Il seggiolino per bebè non è incluso nella fornitura. Consultare anche il manuale di istruzioni del seggiolino per bebè per informazioni su come installarlo e smontarlo insieme a un passeggino e gli adattatori.

Non utilizzare mai il seggiolino per bebè con gli adattatori nel senso di marcia! Il seggiolino per bebè deve essere sempre montato in modo che lo sguardo sia rivolto verso il manubrio scorrevole.

Per staccare gli adattatori del seggiolino per bebè dal telaio, premere il pulsante (3) su entrambi i lati del telaio come mostrato nel grafico a destra ed estrarre l'adattatore dal telaio. Ripetere la procedura sull'altro lato.

Attenzione: Non è possibile chiudere il telaio con il seggiolino per bebè. Rimuovere il seggiolino per bebè e l'adattatore prima di procedere con la chiusura.

Hartelijk dank dat u voor onze Jazzi combi-kinderwagen heeft gekozen. Als u hulp nodig heeft bij dit product, kunt u contact opnemen met onze klantenservice.

WAARSCHUWINGEN

- **WAARSCHUWING:** Gebruik de kruisgordel altijd in combinatie met de schootgordel. We raden aan om ook de schouderriem te gebruiken.
- **WAARSCHUWING:** Zorg er vóór gebruik voor dat alle sluitingen zijn vergrendeld.
- **WAARSCHUWING:** Laat uw kind niet met dit product spelen.
- **WAARSCHUWING:** Controleer vóór gebruik dat de kinderwagen en de bevestigingspunten van de zitting goed zijn vergrendeld.
- Het product moet worden gemonteerd door een volwassene.
- Gebruik de kinderwagen alleen voor kinderen met een gewicht tot 22 kg. Anders kan de kinderwagen worden beschadigd. (Let op het betreffende maximale gewicht voor het buggy-opzetstuk en de reiswieg).
- Plaats nooit meer dan 4,5 kg in de opbergmand zodat de kinderwagen niet onstabiel wordt.
- Laat uw kind nooit zonder toezicht achter. Houd uw kind altijd in het zicht.
- Gebruik de kinderwagen alleen met één kind. Plaats nooit tassen, boodschappentassen, dozen of accessoires op het handvat of op de kap.
- Overbelasting, onjuist inklappen of gebruik van onderdelen van andere fabrikanten kan de veiligheid van de kinderwagen beïnvloeden of de kinderwagens beschadigen.
- Gebruik de kinderwagen nooit met accessoires van andere fabrikanten.
- Lees alle instructies in deze handleiding voordat u dit product gebruikt. Bewaar de instructies voor toekomstig gebruik. Het niet opvolgen van deze waarschuwingen en instructies kan de dood of ernstig letsel tot gevolg hebben.
- De veiligheidsgordels en het veiligheidssysteem moeten correct worden gebruikt.
- Gebruik altijd de veiligheidsgordels om ernstig letsel door eruit vallen of glijden te voorkomen.
- Zorg ervoor dat uw kind niet in contact komt met bewegende delen wanneer u de kinderwagen verstelt.
- Het kind kan in de openingen voor de benen glijden en stikken als het gordelsysteem niet wordt gebruikt.
- Gebruik de kinderwagen niet op trappen of roltrappen.
- Houd de kinderwagen uit de buurt van hete objecten, vloeistoffen en elektronische apparaten.
- Laat uw kind niet op de kinderwagen klimmen of met het hoofd naar voren hangend in de kinderwagen zitten.
- Plaats de kinderwagen niet op wegen, hellingen of in andere gevaarlijke gebieden.
- Zorg ervoor dat alle mechanische onderdelen zijn vergrendeld voordat u de kinderwagen gebruikt.
- Plaats geen voorwerpen met een band om de nek van uw kind om verstikking te voorkomen. Verwijder de banden van deze voorwerpen of bevestig ze op een andere manier.
- Plaats geen voorwerpen op het handvat zodat de kinderwagen niet kantelt.
- Til de kinderwagen niet op terwijl uw kind erin zit.
- Plaats uw kind niet in de opbergmand.
- Laat uw kind niet op de kinderwagen klimmen, omdat deze dan kan kantelen. Til uw kind altijd in of uit de kinderwagen.
- Klap de kinderwagen altijd voorzichtig in of uit, zodat er niets ingeklemd kan worden.
- Zorg ervoor dat de kinderwagen volledig is in- of uitgeklapt voordat u uw kind in de buurt van de kinderwagen laat komen.
- Controleer voor de veiligheid van uw kind of alle onderdelen zijn gemonteerd en vastgezet voordat u de kinderwagen gebruikt.
- Houd uw kind uit de buurt van de kap, zodat het daar niet vast in kan komen te zitten.
- Gebruik altijd de remmen wanneer u de kinderwagen parkeert.
- Gebruik de kinderwagen niet als deze is beschadigd.
- Gebruik de kinderwagen alleen op gewone loopspinelheid.

- Verwijder om verstikkingsgevaar te voorkomen alle plastic zakken en verpakkingsmaterialen voordat u dit product gebruikt. Plastic zakken en verpakkingsmateriaal moeten buiten bereik van baby's en kinderen worden gehouden.
- Dit product is niet geschikt voor joggen of skaten.
- Het buggy-opzetstuk is geschikt voor kinderen vanaf 6 maanden tot een maximaal lichaamsgewicht van 22 kg.
- Gebruik de parkeerrem als u het kind in de kinderwagen zet of eruit tilt.
- De reiswieg is alleen geschikt voor kinderen die niet zelfstandig kunnen zitten, draaien en/of zichzelf met handen en knieën kunnen ondersteunen. Maximale gewicht van het kind: 9 kg.
- De reiswieg is niet geschikt als langdurige slaappleaats of als vervanging van een klassieke wieg/babybed.
- Gebruik alleen de matras die bij de reiswieg is geleverd. Voeg geen andere matras toe.
- Voor babyschalen die met het frame worden gebruikt: dit vervoermiddel is om ergonomische redenen niet geschikt voor langere wandelingen. In dat geval moet de reiswieg worden gebruikt.
- Zorg ervoor dat het hoofd van het kind in de reiswieg nooit lager ligt dan het lichaam van het kind.
- Alvorens te dragen of op te tillen dient u te controleren of het handvat zich in de juiste positie bevindt.
- Laat andere kinderen niet zonder toezicht in de buurt van de reiswieg spelen.
- De kinderwagen moet regelmatig worden gecontroleerd op beschadigingen en tekenen van slijtage.
- Getest volgens EN 1888-1:2018, EN 1888-2:2018 & EN 1466:2014+AC:2015.

ONDERHOUDSINSTRUCTIES

- Het reinigen en onderhouden van de buggy mag alleen door volwassenen worden uitgevoerd.
- De bekleding kan niet worden verwijderd. Reinig de stoffen onderdelen met een vochtige spons en een neutrale reiniger. Neem de informatie op het wasetiket in acht.
- Reinig het frame van de kinderwagen alleen met in de handel verkrijgbare zeep en warm water. Niet bleken of met schoonmaakmiddelen reinigen.
- Inspecteer uw kinderwagen regelmatig op losse schroeven, versleten onderdelen, versleten materialen of gescheurde naden. Vervang of repareer de onderdelen indien nodig.
- Overmatige blootstelling aan zon of hitte kan ervoor zorgen dat onderdelen vervagen of vervormen.
- Als de kinderwagen nat is geworden, open dan de kap en laat hem volledig drogen voordat u hem opbergt.
- Als de wielen piepen, smeer ze dan met een lichte olie aan (bijv. siliconenspray, roestwerende olie of naaimachineolie). Het is belangrijk dat de olie in de as en de wielaansluiting komt.
- Als u met uw kinderwagen op het strand gaat wandelen, moet u deze daarna volledig reinigen om zand en zout uit de mechanische onderdelen en de wielaansluiting te verwijderen.

ONDERHOUD

Controleer het product regelmatig op mogelijke schade. Niet gebruiken bij schade en buiten het bereik van kinderen bewaren.

Neem bij problemen contact op met de Osann-klantenservice via +49(0)7731 / 970077.

Onderdelenlijst

- a) Buggy-opzetstuk
- b) Schouderkussen
- c) Voorbeugel
- d) Gordelslot
- e) Beensteun
- f) Voetensteun
- g) Voorwiel
- h) Duwstang
- i) Zonneklep
- j) Frame
- k) Ontgrendelingsknop voorbeugel
- l) Achterwiel
- m) Vergrendelingshendel voor voorwiel
- n) Kap buggy-opzetstuk
- o) Knop voor demontage buggy-opzetstuk
- p) Knop voor instelling beensteun
- q) Knop voor hoogterstelling van de duwstang
- r) Hendel voor verstelling van de zitpositie
- s) Boodschappenmand
- t) Parkeerrem
- u) Draagbeugel reiswieg
- v) Reiswieg
- w) Afdekking voor reiswieg
- x) Zonneklep
- y) Kap reiswieg
- z) Knop voor instellen kap
- aa) Reiswieg-adapterset
- ab) Babyschaal-adapterset (optioneel, als accessoire verkrijgbaar)

1) Uitklappen van het frame

Klap het frame uit door de duwstang naar boven te trekken tot u een klik hoort. Controleer of het frame volledig vastzit.

2) Montage voorwielen

Steek de voorwielen in de vooras totdat u een klik hoort. Controleer of de voorwielen volledig vastzitten. Om de voorwielen weer te verwijderen, drukt u op de knop op de vooras (A) en trekt u de wielen van de as.

3) Montage achterwielen

Steek de achterwielen in de achteras totdat u een klik hoort. Controleer of de achterwielen volledig vastzitten. Om de achterwielen weer te verwijderen, drukt u op de knop aan de onderkant van de betreffende achteras (A) en trekt u de wielen van de as.

4) Voorbeugel voor het buggy-opzetstuk
Steek de voorbeugel in de daarvoor bestemde openingen in het buggy-opzetstuk totdat u een klik hoort. Controleer of de voorbeugel volledig vastzit. Om de voorbeugel te verwijderen, drukt u op de knop (A) aan beide kanten van de voorbeugel en trekt u deze van het buggy-opzetstuk af. Om uw kind eenvoudig in de buggy te plaatsen, kan de voorbeugel aan één kant worden opengeklapt.

5) Buggy-opzetstuk

Steek het buggy-opzetstuk in de daarvoor bestemde uitsparingen op het frame totdat u een klik hoort. Controleer of het buggy-opzetstuk volledig vastzit. Het buggy-opzetstuk kan op het frame worden gemonteerd in de rijrichting of met de kijkrichting naar de duwende persoon. Om het opzetstuk weer te verwijderen, drukt u op de knop (A) aan beide kanten van het opzetstuk en trekt u deze van het frame af.

6) De reiswieg in elkaar zetten

Verwijder eerst de matras. Open de binnenste rits in de reiswieg zodat u de binnenhoes kunt verwijderen. Schuif de metalen beugels van binnen naar buiten in de bevestigingen zodat de reiswieg wordt opgezet. Controleer of de metalen beugels volledig in de bevestigingspunten zijn geplaatst. Plaats de binnenhoes weer terug en sluit de rits. Leg de matras er weer in. Afhankelijk van model: De voorste zonneklep op de kap van de reiswieg kan voor transport worden verwijderd. Bevestig deze opnieuw aan de kap met behulp van de ritssluiting.

7) Gordelsysteem buggy-opzetstuk

Alle schouderriemen en schootgordels van het gordelsysteem kunnen apart worden versteld. Er zijn drie hoogte-instellingen. Om de hoogte van de schouderriemen aan te passen, plaatst u de gordelklem aan de achterkant van het buggy-opzetstuk kruislings (eventueel door de stof heen) en trekt u deze er naar voren doorheen. Plaats de gordelklem terug in de gewenste opening en zorg dat deze goed op zijn plaats blijft zitten.

8) Zwenkfunctie voorwielen

Met behulp van de hendel op het voorwiel kunt u de voorwielen in vaste of zwenkpositie zetten.

9) Rem

Druk op de rem (A) aan de voorkant (1) om te blokkeren of bij punt (2) om de rem weer vrij te geven.

10) Instellen van de hoogte van de duwstang

Druk op knop (A) op de duwstang, trek of duw de duwstang tot de gewenste hoogte en laat de knop los. Controleer of de duwstang volledig vastzit in de gewenste positie.

11) Instellen van de rugleuning

Trek aan de hendel bovenaan de rugleuning en stel deze op de gewenste stand in. Controleer of de rugleuning volledig vastzit in de gewenste positie.

12) Instellen van de beensteun

Druk op knop (A) aan beide zijden van de beensteun en stel deze in op de gewenste positie. Controleer of de beensteun volledig vastzit in de gewenste stand.

13) Inklappen van de kinderwagen met buggy-opzetstuk, naar voren gericht

Let op: trek altijd de parkeerrem aan voordat u de kinderwagen inklapt.

Zet de duwstang eerst op de laagste hoogte-instelling (A). Klap de beensteun volledig naar boven. Duw de veiligheidsknop op de inklapbare hendel (B) onder het buggy-opzetstuk naar links, trek de hendel omhoog en til de kinderwagen tegelijkertijd op. Deze kan nu worden ingeklapt.

14) Inklappen van de kinderwagen met buggy-opzetstuk, naar achteren gericht

Let op: trek altijd de parkeerrem aan voordat u de kinderwagen inklapt.

Zet de duwstang eerst op de laagste hoogte-instelling (A). Bedien de hendel (B) voor het verstellen van de rugleuning en duw de rugleuning in de richting van de duwstang. Duw de veiligheidsknop op de inklapbare hendel (C) naar links, trek de hendel omhoog en til tegelijkertijd de kinderwagen op. Deze kan nu worden ingeklapt.

15) Gebruik met reiswieg

Plaats eerst de reiswieg-adapter op het frame en zorg dat deze volledig vastzit. Plaats vervolgens de reiswieg op de adapter (die al op het frame is bevestigd) en zorg ervoor dat de reiswieg volledig vastzit. Om de reiswieg van het frame te verwijderen, drukt u op de knop (2) aan beide zijden van het frame (zoals te zien in de afbeelding rechts) en tilt u de reiswieg eruit. Om de reiswiegadapter van het frame te verwijderen, drukt u op de knop (1) en trekt u de adapter van het frame. Herhaal dit proces aan de andere kant. Let op: het is niet mogelijk om het frame samen met de reiswieg in te klappen. Verwijder voor het opklappen de reiswieg en de reiswiegadapter. Let op: trek altijd de parkeerrem aan voordat u de kinderwagen inklapt.

16) Gebruik met babyschaal (optioneel)

Plaats eerst de babyschaaladapter op het frame (1) en controleer of deze volledig vastzit. Plaats vervolgens de babyschaal (2) op de adapter (die al op het frame is bevestigd) en zorg ook hier dat de babyschaal volledig vastzit. De babyschaal is niet bij de levering inbegrepen. Raadpleeg ook de gebruiksaanwijzing van de babyschaal om te zien hoe deze bij een kinderwagen en adapter wordt geplaatst en verwijderd.

Gebruik de babyschaal met adapter nooit in de rijrichting! De babyschaal moet altijd zodanig worden gemonteerd dat de kijkrichting van de baby naar de duwende persoon is gewend.

Om de babyschaaladapter van het frame los te maken, drukt u op de knop (3) aan beide zijden van het frame (zoals te zien in de afbeelding rechts) en trekt u de adapter van het frame. Herhaal dit proces aan de andere kant.

Let op: het is niet mogelijk om het frame samen met de babyschaal in te klappen. Verwijder voor het opklappen de babyschaal en de adapter.

Muchas gracias por elegir nuestro carrito combi Jazzi. Si necesita ayuda con este producto, diríjase a nuestro servicio de atención al cliente.

ADVERTENCIAS

- ADVERTENCIA: Utilice siempre el cinturón para la entepierna en combinación con el cinturón subabdominal. Recomendamos que también use el cinturón para los hombros.
- ADVERTENCIA: Antes del uso, asegúrese de que todas las piezas de bloqueo estén encajadas.
- ADVERTENCIA: No deje que su hijo juegue con este producto.
- ADVERTENCIA: Antes de su uso, asegúrese de que el carrito y los soportes de los asientos estén correctamente bloqueados.
- El producto debe ser montado por un adulto.
- Utilice el carrito solo para niños con un peso inferior a 22 kg. De lo contrario, el carrito podría resultar dañado. (Tenga en cuenta el peso máximo respectivo para la pieza supletoria del carrito y el capazo).
- No coloque más de 4,5 kg en la cesta de almacenamiento para que el carrito no se vuelva inestable.
- No deje nunca a su hijo sin vigilancia. Mantenga siempre a su hijo a la vista.
- Utilice el carrito con un solo niño. Nunca coloque bolsos, bolsas de compras, paquetes o accesorios en el asa o en el techo.
- La sobrecarga, el plegado incorrecto o el uso de piezas de otros fabricantes pueden dañar el carrito o comprometer su seguridad.
- Nunca utilice el carrito con accesorios de otros fabricantes.
- Lea todas las instrucciones de este manual antes de usar este producto. Conserve este manual para futuras consultas. Si no se siguen estas advertencias e instrucciones, se pueden producir lesiones graves o la muerte.
- Los cinturones de seguridad y el sistema de retención deben utilizarse correctamente.
- Utilice siempre los cinturones de seguridad para evitar caídas o deslizamientos que provoquen lesiones graves.
- Asegúrese de que su hijo no entre en contacto con las piezas que se mueven al ajustar el carrito.
- El niño puede deslizarse por las aberturas de las piernas y estrangularse si no se utiliza el sistema de cinturones.
- No suba ni baje por escaleras o escaleras mecánicas con el carrito.
- Manténgase alejado de objetos calientes, líquidos y aparatos electrónicos.
- No permita que su hijo se suba al carrito ni que se sienta con la cabeza colgando hacia delante.
- No estacione el carrito en carreteras, pendientes o zonas peligrosas.
- Asegúrese de que todas las partes mecánicas estén bloqueadas antes de usar el carrito.
- Para evitar el estrangulamiento, no coloque ningún objeto con una cinta alrededor del cuello del niño. Retire las cintas de estos objetos o fíjelas en su lugar de alguna otra manera.
- No coloque nada en el asa para que el carrito no se vuelque.
- No levante el carrito mientras el niño esté sentado en él.
- No use la cesta de almacenamiento como espacio para colocar a su hijo.
- No permita que su hijo se suba al carrito, ya que podría caerse. Siempre levante a su hijo dentro o fuera del carrito.
- Siempre doble el carrito con cuidado para que no quede nada atrapado.
- Asegúrese de que el carrito esté completamente plegado o desplegado antes de permitir que su hijo se acerque.
- Para la seguridad de su hijo, compruebe que todas las piezas están montadas y fijadas antes de utilizar el carrito.
- Mantenga a su hijo alejado de la capota para que no quede atrapado en ella.
- Active siempre los frenos cuando estacione el carrito.
- No utilice el carrito si está dañado.
- El carrito solo se puede utilizar a velocidad de marcha.

- Para evitar riesgos de asfixia, retire las bolsas de plástico y los materiales de embalaje antes de utilizar este producto. Las bolsas de plástico y los materiales de embalaje deben mantenerse alejados por norma general de los bebés y los niños.
- Este producto no es apto para correr o patinar.
- La pieza supletoria del carrito es adecuada para niños de más de 6 meses con un peso corporal máximo de 22 kg.
- Use el freno de estacionamiento cuando coloque o retire al niño.
- El capazo solo es adecuado para niños que no saben sentarse de forma independiente, girarse o apoyarse con las manos y las rodillas. Peso máximo del niño: 9 kg.
- El capazo no es adecuado como lugar de descanso a largo plazo ni puede sustituir la clásica cuna/ el colecho.
- Utilice únicamente el colchón suministrado con el capazo. No añada otro colchón.
- Para asientos de bebé en combinación con el marco: Este medio de transporte no es apto para paseos largos por motivos ergonómicos. En este caso, se tiene que usar el capazo.
- Asegúrese de que la cabeza del niño en el capazo nunca quede más baja que el cuerpo.
- Antes de transportar o levantar el capazo, asegúrese de que el asa está en la posición adecuada para el uso.
- No deje a otros niños jugar solos cerca del capazo.
- El carrito debe revisarse regularmente para detectar daños y signos de desgaste.
- Probado según EN 1888-1:2018, EN 1888-2:2018 & EN 1466:2014+AC:2015.

CONSEJOS PARA EL CUIDADO

- La limpieza y el mantenimiento del carrito es una tarea que solo pueden realizar los adultos.
- La cubierta no es desmontable. Limpie las partes de tela con una esponja húmeda y un limpiador neutro. Tenga en cuenta la información de la etiqueta de cuidado.
- Limpie el bastidor del carrito solo con jabón y agua caliente. No utilice lejía ni detergentes.
- Revise su carrito con frecuencia para ver si tiene tornillos flojos, piezas desgastadas, materiales desgastados o costuras rotas. Reemplace o repare las piezas si es necesario.
- La exposición excesiva a la luz solar o al calor puede hacer que las piezas se destiñan o deformen.
- Si el carrito se ha mojado, abra la capota y deje que se seque completamente antes de guardarlo.
- Si las ruedas chirrían, aplique un aceite ligero (por ejemplo, espray de silicona, aceite antioxidante o aceite para máquinas de coser). Es importante que el aceite llegue al eje y a la conexión de la rueda.
- Si lleva su carrito por la playa, debe limpiarlo completamente para eliminar la arena y la sal de la mecánica y las conexiones de las ruedas.

MANTENIMIENTO

Compruebe regularmente el estado del producto para comprobar si está dañado. No lo utilice en caso de daños y manténgase fuera del alcance de los niños.

Si tiene algún problema, póngase en contacto con el Servicio de atención al cliente de Osann en el +49(0)7731 / 970077.

Lista de piezas

- a) Pieza supletoria del carrito
- b) Almohadilla para hombro
- c) Arco protector
- d) Hebilla del cinturón
- e) Reposapiernas
- f) Reposapiés
- g) Rueda delantera
- h) Barra de empuje
- i) Visera parasol
- j) Marco
- k) Botón de desbloqueo para el arco protector
- l) Rueda trasera
- m) Palanca de bloqueo de la rueda delantera
- n) Capota de la pieza supletoria del carrito
- o) Botón para desmontar la pieza supletoria del carrito
- p) Botón para ajustar los reposapiernas
- q) Botón para ajustar la altura de la capota
- r) Palanca para ajustar la posición del asiento
- s) Cesta de la compra
- t) Freno de estacionamiento
- u) Asa de transporte para el capazo
- v) Capazo
- w) Cubierta para capazo
- x) Visera parasol
- y) Capota para el capazo
- z) Botón para ajustar la capota
- aa) Juego adaptador para capazo
- ab) Juego adaptador para asientos de bebé (opcional, puede estar disponible como accesorio)

1) Despliegue del marco

Despliegue el marco tirando de la barra de empuje hacia arriba hasta escuchar un clic. Compruebe que el marco esté completamente encajado.

2) Montaje de las ruedas delanteras

Ajuste las ruedas delanteras en el eje delantero hasta escuchar un clic. Compruebe si las ruedas delanteras están completamente encajadas. Para volver a desmontar las ruedas delanteras, presione el botón del eje delantero (A) y extraiga las ruedas del eje.

3) Montaje de las ruedas traseras

Coloque las ruedas traseras en el eje trasero hasta escuchar un clic. Compruebe si las ruedas traseras están completamente encajadas. Para volver a desmontar las ruedas traseras, presione el botón en la parte inferior del eje trasero (A) correspondiente y extraiga las ruedas del eje.

4) Arco protector para la fijación del cochecito

Ajuste el arco protector en las aberturas previstas en la pieza supletoria del carrito hasta escuchar un clic. Compruebe que el arco protector esté completamente encajado. Para volver a desmontar el arco protector, presione el botón (A) situado a ambos lados del arco protector y tire de este para separarlo de la pieza supletoria del carrito. Para que su hijo pueda sentarse bien, el arco protector solo puede abrirse y desplegarse por un lado.

5) Fijación de la silla de paseo

Ajuste la pieza supletoria del carrito en las aberturas previstas en el marco hasta escuchar un clic. Compruebe que la pieza supletoria del carrito esté completamente encajada. La pieza supletoria del carrito puede montarse en el marco tanto en el sentido de la marcha como frente a la barra de empuje. Para volver a desmontar la pieza supletoria, presione los botones (A) situados a ambos lados de la pieza supletoria y tire de esta para separarla del marco.

6) Montaje del capazo

En primer lugar, retire el colchón. Abra la cremallera interior del capazo para poder retirar la pieza interior. Deslice los soportes metálicos desde dentro hacia fuera en las fijaciones, de forma que el capazo se mantenga de pie. Compruebe que los soportes metálicos están completamente asentados en los puntos de fijación. Vuelva a colocar la pieza y cierre la cremallera. Vuelva a colocar el colchón. En función del modelo: La visera parasol delantera de la capota del capazo puede desmontarse para el transporte. Vuelva a colocarla en la capota con el cierre de cremallera.

7) Sistema de cinturones para la fijación de la silla de paseo

El sistema de cinturones se puede ajustar individualmente a todos los cinturones para los hombros y los cinturones subabdominales. Existen tres ajustes de altura. Para ajustar la altura de los cinturones para los hombros, coloque la abrazadera de la correa en la parte posterior del accesorio de la pieza supletoria del carrito de forma transversal (a través de la tela en caso necesario) y pásela hacia delante. Vuelva a colocar la abrazadera de la correa en la abertura deseada y asegúrese de que se mantenga firmemente en el lugar.

8) Función oscilatoria de las ruedas delanteras

Puede bloquear o hacer que oscilen las ruedas delanteras con la palanca de la rueda delantera.

g) Freno

Accione el freno (A) en el punto delantero (1) para bloquearlo o en el punto (2) para liberarlo.

10) Ajuste de la altura de la barra de empuje

Presione el botón (A) en la barra de empuje, tire o empuje la barra de empuje hasta la altura deseada y suelte el botón. Compruebe si la barra de empuje está totalmente encajada en la posición deseada.

11) Ajuste del respaldo

Tire de la palanca en la parte superior del respaldo y ajuste la posición deseada. Compruebe si el respaldo está totalmente encajado en la posición deseada.

12) Ajuste del reposapiernas

Presione el botón (A) en ambos lados del reposapiernas y ajuste la posición deseada. Compruebe si el reposapiernas está totalmente encajado en la posición deseada.

13) Plegar el carrito con la pieza supletoria del carrito, orientación delantera

Nota: Accione siempre el freno de estacionamiento antes de plegar el carrito.

En primer lugar, lleve la barra de empuje a la posición de altura más baja (A). Doble el reposapiernas completamente hacia arriba. Deslice hacia la izquierda el botón de seguridad en la palanca de plegado (B) debajo de la pieza supletoria del carrito, tire de la palanca hacia arriba y levante el carrito al mismo tiempo. Ahora se puede plegar.

14) Plegar el carrito con la pieza supletoria del carrito, orientación trasera

Nota: Accione siempre el freno de estacionamiento antes de plegar el carrito.

En primer lugar, lleve la barra de empuje a la posición de altura más baja (A). Accione la palanca (B) de ajuste del respaldo y empuje el respaldo hacia la barra de empuje. Deslice hacia la izquierda el botón de seguridad en la palanca de plegado (C), tire de la palanca hacia arriba y levante el carrito al mismo tiempo. Ahora se puede plegar.

15) Uso con el capazo

En primer lugar, coloque el juego adaptador para capazo en el marco y asegúrese de que esté completamente encajado. A continuación, ajuste el capazo en los adaptadores acoplados al marco y asegúrese de que el capazo está totalmente fijado.

Para separar el capazo del marco, presione el botón (2) a ambos lados del marco tal y como se muestra en el gráfico de la derecha y eleve el capazo. Para separar los adaptadores del capazo del marco, presione el botón (1) y extraiga los adaptadores del marco. Complete el proceso en el otro lado.

Atención: No es posible plegar el marco con el capazo. Antes de plegarlo, quite el capazo y el adaptador del capazo.

Nota: Accione siempre el freno de estacionamiento antes de plegar el carrito.

16) Uso con el asiento de bebé (opcional)

En primer lugar, coloque el juego adaptador para asiento de bebé en el marco (1) y asegúrese de que esté completamente encajado. A continuación, ajuste el asiento de bebé (2) en los adaptadores acoplados al marco y asegúrese de que el asiento de bebé está totalmente fijado. El asiento de bebé no está incluido en el volumen de suministro. Consulte también el manual de instrucciones del asiento de bebé para saber cómo instalarlo y desmontarlo en un cochecito y con adaptadores.

¡No utilice nunca el asiento de bebé con los adaptadores en el sentido de la marcha! El asiento de bebé debe montarse siempre de forma que apunte siempre a la barra de empuje.

Para separar el adaptador del asiento de bebé del marco, presione el botón (3) a ambos lados del marco tal y como se muestra en el gráfico de la derecha y separe el adaptador del marco. Complete el proceso en el otro lado.

Atención: No es posible plegar el marco con el asiento de bebé. Antes de plegarlo, quite el asiento de bebé y el adaptador.

Osann GmbH
Gewerbestr. 22
D-78244 Gottmadingen

Tel.: +49 (0)7731 / 97 00 77
Fax: +49 (0)7731 / 97 00 55

E-Mail: info@osann.de
Web: www.osann.de